

SYMBIOSIS

REPOWER

CHARGING ELECTRIC VEHICLES

manuale di installazione, uso
e manutenzione



INDICE GENERALE

1	INFORMAZIONI SUL PRESENTE DOCUMENTO.....	6
1.1	Funzione del presente documento.....	6
1.2	Gruppo di destinazione.....	6
1.3	Cronologia revisioni.....	6
1.4	Lingua.....	6
1.5	Illustrazioni.....	6
1.6	Unità di misura.....	6
1.7	Convenzioni sui caratteri tipografici.....	7
1.8	Utilizzo del presente documento.....	7
1.9	Simboli e indicazioni generali.....	7
1.10	Simboli speciali per le indicazioni di avviso e pericolo.....	8
1.11	Documenti correlati.....	9
1.12	Dati del produttore e di contatto.....	9
1.13	Abbreviazioni.....	9
1.14	Terminologia.....	10
1.15	Riferimenti di orientamento.....	11
2	DESCRIZIONE.....	12
2.1	Descrizione breve.....	12
2.2	Uso previsto.....	12
2.3	Targhetta identificativa (gamma IEC).....	13
2.4	Principio di funzionamento.....	14
2.5	Panoramica.....	15
2.5.1	Panoramica del dispositivo.....	15
2.5.2	Panoramica del dispositivo EVSE, esterno.....	16
2.5.3	Panoramica del dispositivo EVSE, interno.....	17
2.6	Opzioni.....	18
2.6.1	Comunicazione 4G.....	18
2.7	Elementi di controllo.....	18
2.7.1	Indicatori LED.....	18
2.8	App TerraConfig per eseguire la messa in servizio	19
3	SICUREZZA.....	20
3.1	Responsabilità.....	20
3.2	Responsabilità del proprietario.....	20
3.3	Qualifiche richieste per il tecnico installatore.....	21
3.4	Operatore autorizzato.....	21
3.5	Dispositivi di protezione individuale.....	21
3.6	Istruzioni di sicurezza generali.....	21
3.7	Istruzioni di sicurezza per la messa a terra.....	22
3.8	Istruzioni di sicurezza durante l'installazione.....	22
3.9	Istruzioni di sicurezza per l'uso.....	23
3.10	Istruzioni di sicurezza durante la pulizia o la manutenzione.....	23
3.11	Segnali presenti sull'EVSE.....	23
3.12	Smaltimento del dispositivo EVSE o di suoi componenti.....	24
4	INSTALLAZIONE.....	25
4.1	Procedura generale di installazione.....	25
4.2	Rimozione dell'imballaggio dal dispositivo EVSE.....	25

5	PREPARAZIONE DEL SITO.....	26
5.1	Scelta del sito	26
5.2	Preparazione del sito.....	26
6	INSTALLAZIONE MECCANICA.....	27
6.1	Procedura generale di installazione meccanica.....	27
6.2	Preparazione dei fori per le viti di montaggio.....	27
6.3	Installazione del dispositivo EVSE sulla parete.....	28
6.4	Installare la presa.....	28
6.5	Installare il tubo di drenaggio.....	29
7	INSTALLAZIONE ELETTRICA.....	30
7.1	Procedura generale di installazione elettrica.....	30
7.2	Inserimento del cavo di ingresso in CA.....	30
7.3	Collegamento del cavo di ingresso in CA.....	31
7.3.1	Collegare il cavo di ingresso in CA, trifase.....	31
7.3.2	Collegamento del cavo di ingresso in CA, monofase.....	32
7.3.3	Fissaggio dei cavi.....	32
7.4	Connessioni di comunicazione.....	33
7.4.1	Procedura generale.....	33
7.4.2	Inserimento del cavo Ethernet.....	33
7.4.3	Collegamento del cavo Ethernet.....	34
7.4.4	Inserimento dei fili per la comunicazione del contatore intelligente.....	34
7.4.5	Collegamento dei fili per la comunicazione del contatore intelligente.....	35
8	MESSA IN SERVIZIO.....	36
8.1	Procedura generale di messa in servizio.....	36
8.2	Configurazione del dispositivo EVSE.....	36
9	AZIONAMENTO.....	38
9.1	Preparazione prima dell'uso.....	38
9.2	Messa in tensione del dispositivo EVSE.....	38
9.3	Avvio di una sessione di ricarica.....	38
9.3.1	EVSE con una presa.....	38
9.4	Riattivazione del veicolo elettrico quando non è disponibile.....	39
9.4.1	Riattivare il veicolo elettrico (display non disponibile).....	39
9.4.2	Riattivazione del veicolo elettrico (EVSE con display).....	39
9.5	Interruzione di una sessione di ricarica.....	39
10	MANUTENZIONE E PULIZIA.....	40
10.1	Piano di manutenzione.....	40
10.2	Pulizia dell'involucro.....	40
10.3	Controllo dell'involucro.....	41
11	RISOLUZIONE DEI PROBLEMI.....	42
11.1	Accesso ai componenti.....	42
11.2	Procedura di risoluzione dei problemi.....	42
11.3	Rimozione del coperchio per la manutenzione.....	42
11.4	Tabella di risoluzione dei problemi.....	43
11.4.1	Rimozione del coperchio dell'involucro.....	46

11.4.2	Installazione del coperchio dell'involucro.....	46
11.4.3	Installazione del coperchio per la manutenzione.....	46
11.5	Interrompere la tensione al dispositivo EVSE.....	47
12	DATI TECNICI.....	48
12.1	Tipo di EVSE.....	48
12.2	Specifiche generali.....	48
12.3	Condizioni ambientali.....	49
12.4	Pesi.....	49
12.5	Conformità dei dispositivi di protezione.....	50
12.6	Componenti inclusi nella consegna.....	50
12.7	Attrezzi necessari per l'installazione.....	50
12.8	Requisiti per la parete.....	51
12.9	Livello di rumore.....	51
12.10	Dimensioni.....	52
12.11	Requisiti di spazio per l'installazione.....	53
12.12	Specifiche dell'ingresso in CA.....	53
12.12.1	Specifiche generali.....	53
12.12.2	Trifase 400 V CA con neutro (TT, TN).....	54
12.12.3	Specifiche dell'ingresso in CA.....	54
12.13	Specifiche generali dell'interfaccia logica.....	54
12.14	Specifiche del cavo.....	55
12.14.1	Cavo di ingresso in CA.....	55
12.14.2	Specifiche del cavo Ethernet.....	55
12.14.3	Ingresso con contatti puliti.....	55
12.15	Specifiche del cavo RS485.....	56
12.16	Uscita con contatti puliti.....	56
12.17	Specifiche dell'uscita in CA.....	57
12.17.1	Specifiche dell'uscita in CA.....	57
12.18	Specifiche di coppia.....	57
12.19	Specifiche per la pulizia.....	57
13	APPENDICE.....	58
13.1	Guida rapida Repower.....	58

1 INFORMAZIONI SUL PRESENTE DOCUMENTO

1.1 Funzione del presente documento

Il documento è valido esclusivamente per il presente dispositivo Electric vehicle supply equipment – Dispositivo per la ricarica di veicoli elettrici (Symbiosis), comprese le varianti e le opzioni elencate nella sezione [12.1](#). Di seguito, il dispositivo Electric vehicle supply equipment (Dispositivo per la ricarica di veicoli elettrici (Symbiosis) è indicato nel documento come dispositivo EVSE.

Il presente documento fornisce le informazioni necessarie per svolgere le seguenti attività:

- Installazione
- Messa in servizio
- Azionamento
- Manutenzione da parte dell'operatore

1.2 Gruppo di destinazione

Il documento è destinato a due gruppi:

1. Installazione e messa in servizio: tecnici installatori qualificati. Per una descrizione delle qualifiche richieste, fare riferimento alla sezione [3.3](#).
2. Azionamento e manutenzione da parte dell'operatore: operatore o proprietario. Per una descrizione dell'operatore autorizzato, fare riferimento alla sezione [3.4](#).

1.3 Cronologia revisioni

Versione	Data	Descrizione
001	Marzo 2022	Versione iniziale
002	Giugno 2022	Aggiornamento

1.4 Lingua

Le istruzioni originali del presente documento sono in lingua inglese (EN-US). Tutte le altre versioni sono traduzioni delle istruzioni originali.

1.5 Illustrazioni

Non è sempre possibile mostrare la configurazione del dispositivo EVSE in uso. Le illustrazioni presenti nel documento mostrano una configurazione tipica. Sono fornite a solo scopo di istruzione e descrizione.

1.6 Unità di misura

Sono utilizzate le unità di misura del Sistema Internazionale (SI) (sistema metrico). Se necessario, nel documento sono riportate altre unità di misura fra parentesi () o in colonne separate all'interno di tabelle.









1.7 Convenzioni sui caratteri tipografici



Gli elenchi e i passaggi delle procedure presentano numeri (123) o lettere (abc) quando la sequenza è importante.

1.8 Utilizzo del presente documento

1. Assicurarsi di conoscere la struttura e i contenuti del presente documento.
2. Leggere il capitolo relativo alla sicurezza e accertarsi di conoscere tutte le istruzioni.
3. Eseguire i passaggi delle procedure completamente e nella sequenza corretta.
4. Conservare il documento in un luogo sicuro facilmente accessibile. Il presente documento è una parte del dispositivo EVSE.

1.9 Simboli e indicazioni generali





Indicazione	Descrizione	Simbolo
Pericolo	La mancata osservanza dell'istruzione fornita può causare lesioni o decesso.	Fare riferimento alla sezione 1.10 .
Avviso	La mancata osservanza dell'istruzione fornita può causare lesioni.	Fare riferimento alla sezione 1.10 .
Avvertenza	La mancata osservanza dell'istruzione fornita può causare danni al dispositivo EVSE o ai beni.	
Nota	Una nota fornisce altri dati ad esempio per facilitare l'esecuzione della procedura.	
-	Informazioni riguardo alle condizioni del dispositivo EVSE prima di iniziare la procedura.	
-	Requisiti per il personale relativi a una procedura.	
-	Istruzioni di sicurezza generali per una procedura.	
-	Informazioni riguardo ai ricambi necessari per una procedura.	
-	Informazioni riguardo ai dispositivi di supporto necessari per una procedura.	
-	Informazioni riguardo agli elementi (consumabili) necessari per una procedura.	

Indicazione	Descrizione	Simbolo
-	Verificare che l'alimentazione al dispositivo EV-SE sia scollegata.	
-	Sono richieste competenze in elettrotecnica, conformemente ai regolamenti locali.	
-	Alimentazione corrente alternata	



Nota: È possibile che nel presente documento non siano riportati tutti i simboli o tutte le indicazioni.

1.10 Simboli speciali per le indicazioni di avviso e pericolo

Simbolo	Tipo di rischio
	Rischio generale
	Tensione pericolosa con rischio di folgorazione
	Rischio di pizzicamento o schiacciamento di parti del corpo
	Parti in rotazione in grado di causare rischio di intrappolamento
	Superficie calda con rischio di ustioni



Nota: È possibile che nel presente documento non siano riportati tutti i simboli.

1.11 Documenti correlati

Nome del documento	Gruppo di destinazione
Scheda dei dati del prodotto	Tutti i gruppi di destinazione
Guida rapida Repower. Fare riferimento alla sezione 13.1 .	Tutti i gruppi di destinazione
Dichiarazione di conformità (CE)	Tutti i gruppi di destinazione

È possibile trovare tutti i documenti correlati qui: <https://www.repower.com>.

1.12 Dati del produttore e di contatto

Produttore

ABB E-Mobility B.V.
Heertjeslaan 6
2629 JG Delft
The Netherlands

Dati di contatto per l'assistenza

Nel rispettivo Paese l'infrastruttura Repower può fornire supporto per il dispositivo EVSE.
Servizio assistenza clienti: servizio.clienti@repower.com

1.13 Abbreviazioni

Abbreviazione	Definizione
CA	Corrente alternata
BESS	Battery energy storage system (sistema di accumulo dell'energia della batteria)
CAN	Controller area network
CPU	Central processing unit
CC	Corrente continua
CEM	Compatibilità elettromagnetica
Veicolo elettrico	Electric vehicle (Veicolo elettrico)
EVSE	Electric vehicle supply equipment (Dispositivo per la ricarica di veicoli elettrici)
MID	Measuring Instruments Directive (Direttiva sugli strumenti di misura)
NFC	Near field communication
NoBo	Notified body (Organismo notificato)
OCPP	Open charge point protocol
PE	Protective earth (Messa a terra protettiva)
DPI	Dispositivi di protezione individuale
RFID	Radio-frequency identification (Identificazione a radio frequenza)



Nota: È possibile che nel presente documento non siano riportate tutte le abbreviazioni.

1.14 Terminologia

Termine	Definizione
Centro operativo di rete del produttore	Impianto del produttore per il controllo in remoto del corretto funzionamento del dispositivo EVSE
Involucro	Involucro del dispositivo EVSE, compresi i componenti al suo interno
Appaltatore	Imprenditore esterno incaricato dal proprietario o dall'operatore del sito per effettuare lavori tecnici, di ingegneria civile e di installazione elettrica
Fornitore della rete elettrica	Azienda responsabile del trasporto e della distribuzione dell'elettricità
Regolamenti locali	Tutti i regolamenti applicabili al dispositivo EVSE durante il suo intero ciclo di vita. Fra i regolamenti locali sono inclusi i regolamenti e le leggi nazionali.
Open charge point protocol	Standard aperto per la comunicazione con le stazioni di ricarica
Proprietario	Proprietario legale del dispositivo EVSE
Operatore del sito	Entità responsabile per il controllo quotidiano del dispositivo EVSE. L'operatore del sito non deve essere necessariamente il proprietario.
Utente	Proprietario di un veicolo elettrico (EV) che utilizza il dispositivo EVSE per ricaricare l'EV



Nota: È possibile che nel presente documento non siano riportati tutti i termini.

1.15 Riferimenti di orientamento

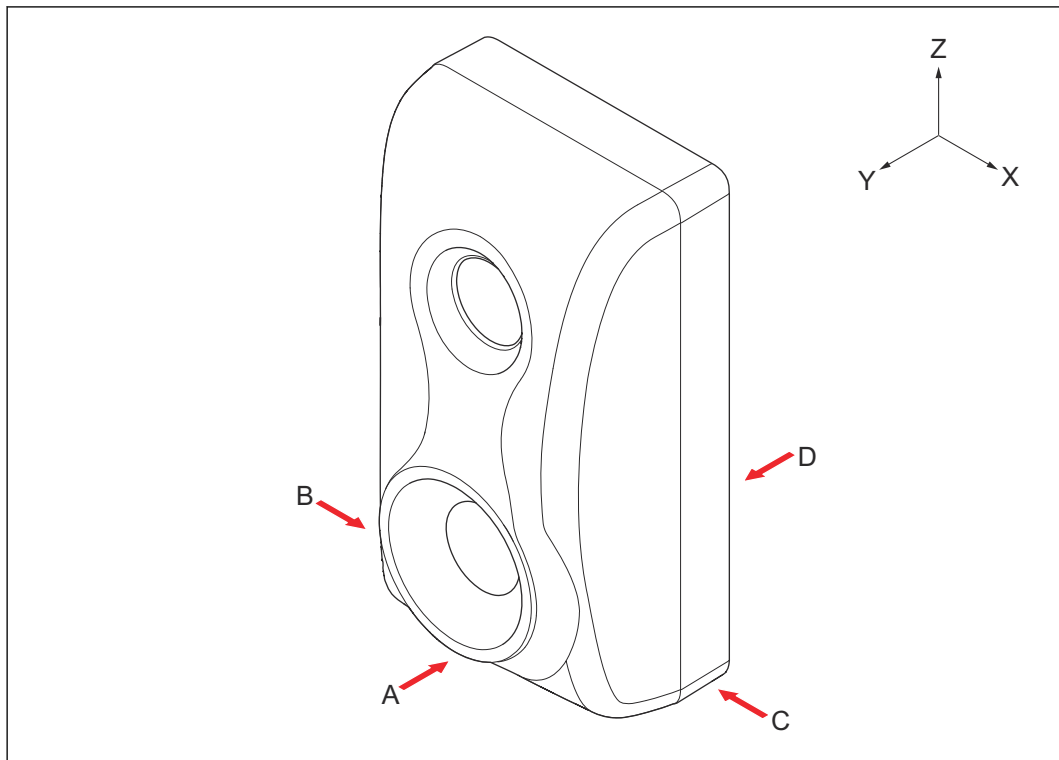

- | | | | |
|---|--|---|---------------------------------------|
| A | Lato anteriore: stando di fronte al dispositivo EVSE durante il normale utilizzo | X | Direzione X (positiva verso destra) |
| B | Lato sinistro | Y | Direzione Y (positiva verso il retro) |
| C | Lato destro | Z | Direzione Z (positiva verso l'alto) |
| D | Lato posteriore | | |

2 DESCRIZIONE

2.1 Descrizione breve

Il dispositivo EVSE è una stazione di ricarica in CA utilizzabile per fornire elettricità a un veicolo elettrico. Il dispositivo EVSE può essere collegato a Internet.

**Nota:**

Il dispositivo EVSE può essere installato in direzione orizzontale o verticale.

2.2 Uso previsto

Il dispositivo EVSE è destinato alla ricarica in CA di veicoli elettrici. Il dispositivo EVSE è destinato all'uso in ambienti interni o all'esterno.

I dati tecnici del dispositivo EVSE devono essere conformi alle caratteristiche della rete elettrica, delle condizioni ambientali e del veicolo elettrico. Fare riferimento al capitolo [12](#).

Utilizzare il dispositivo EVSE solo con gli accessori forniti dal produttore o conformi ai regolamenti locali.

L'ingresso in CA dell'EVSE è previsto per un'installazione cablata conforme ai regolamenti nazionali applicabili.

**Pericolo:****Rischio generale**

- L'utilizzo del dispositivo EVSE in un modo diverso da quello descritto nei documenti correlati può causare decessi, lesioni e danni ai beni.
- Utilizzare il dispositivo EVSE esclusivamente come previsto.

2.3 Targhetta identificativa (gamma IEC)

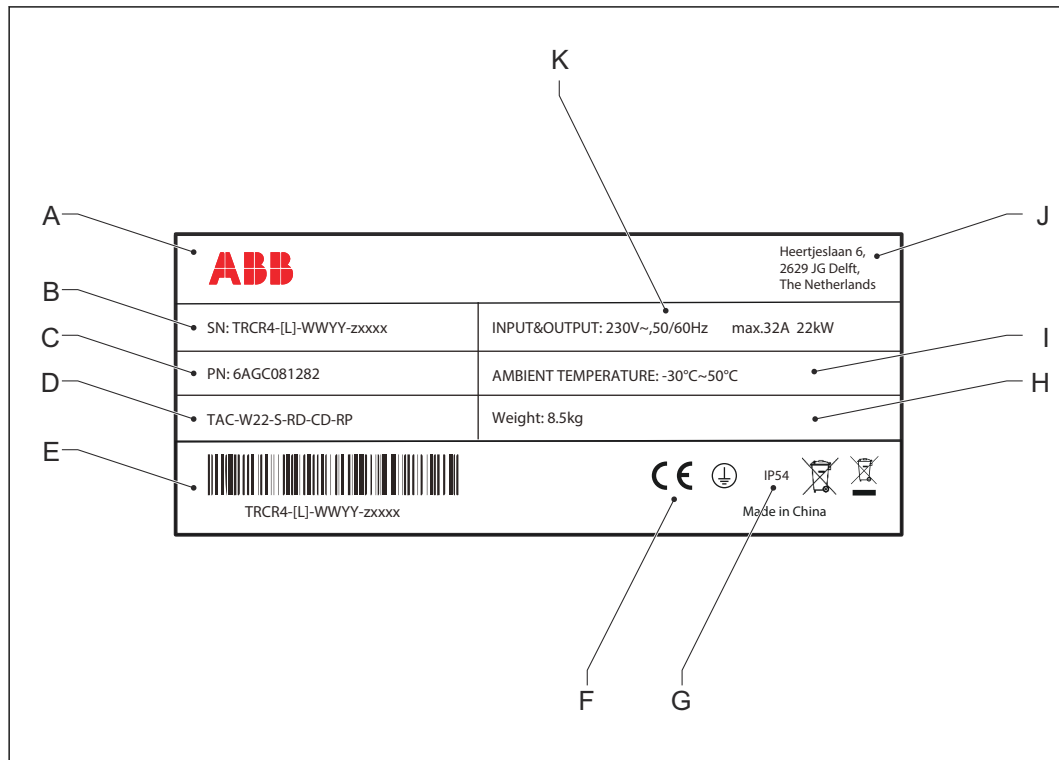

- | | | | |
|---|--|---|---|
| A | Produttore | G | Dati nominali aggiuntivi del dispositivo EVSE |
| B | Numero di serie | H | Peso del dispositivo EVSE |
| C | Codice del dispositivo EVSE | I | Temperatura ambiente dispositivo EVSE |
| D | Codice del modello del prodotto | J | Indirizzo del produttore |
| E | Codice a barre con il numero di serie del dispositivo EVSE | K | Valori nominali del dispositivo EVSE |
| F | Marchio CE | | |



Nota: I dati riportati nell'illustrazione sono esclusivamente un esempio. Individuare la targhetta identificativa sul proprio dispositivo EVSE per verificare i dati applicabili. Fare riferimento alla sezione [2.5.2](#).

2.4 Principio di funzionamento

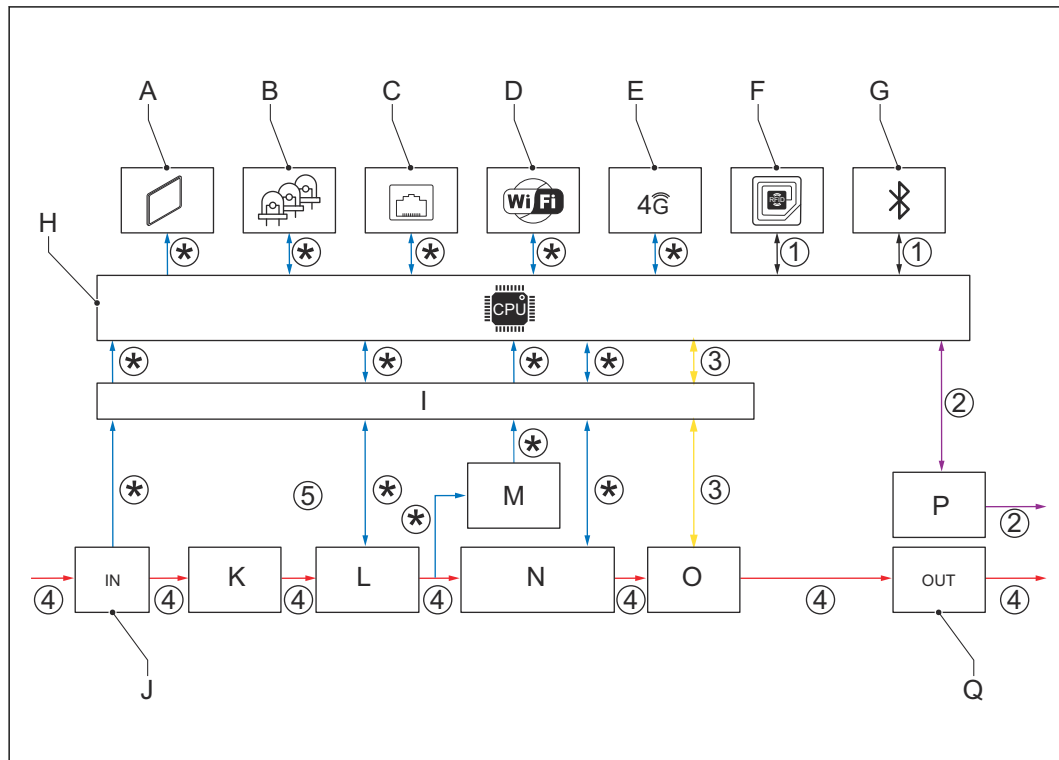

A	Display	J	Alimentazione in CA/CC
B	LED	K	Ingresso in CA
C	Ethernet	L	Protezione da sovratensione
D	WiFi	M	Protezione da guasto di terra
E	4G	N	Contatore ingresso in CA
F	RFID	O	Relè di disalimentazione in CA
G	Bluetooth	P	Pilota di controllo
H	Dispositivo CPU	Q	Uscita in CA
I	Isolamento		

Le linee colorate mostrano l'avanzamento della sessione di ricarica.

1. L'utente avvia una richiesta per una sessione di ricarica (linee nere).
2. Il dispositivo EVSE verifica lo stato del veicolo elettrico (linee viola).
3. Il dispositivo EVSE si attiva e fornisce alimentazione in CA al veicolo elettrico (linee gialle).
4. Inizia la sessione di ricarica. La corrente in CA passa dalla rete elettrica al veicolo elettrico (linee rosse).
5. Le interfacce elettriche del dispositivo EVSE comunicano con il computer integrato (linee blu).

(*): Collegamenti tra i componenti del dispositivo EVSE e il dispositivo CPU. La freccia mostra la direzione dei segnali di ingresso e uscita.

2.5 Panoramica

2.5.1 Panoramica del dispositivo

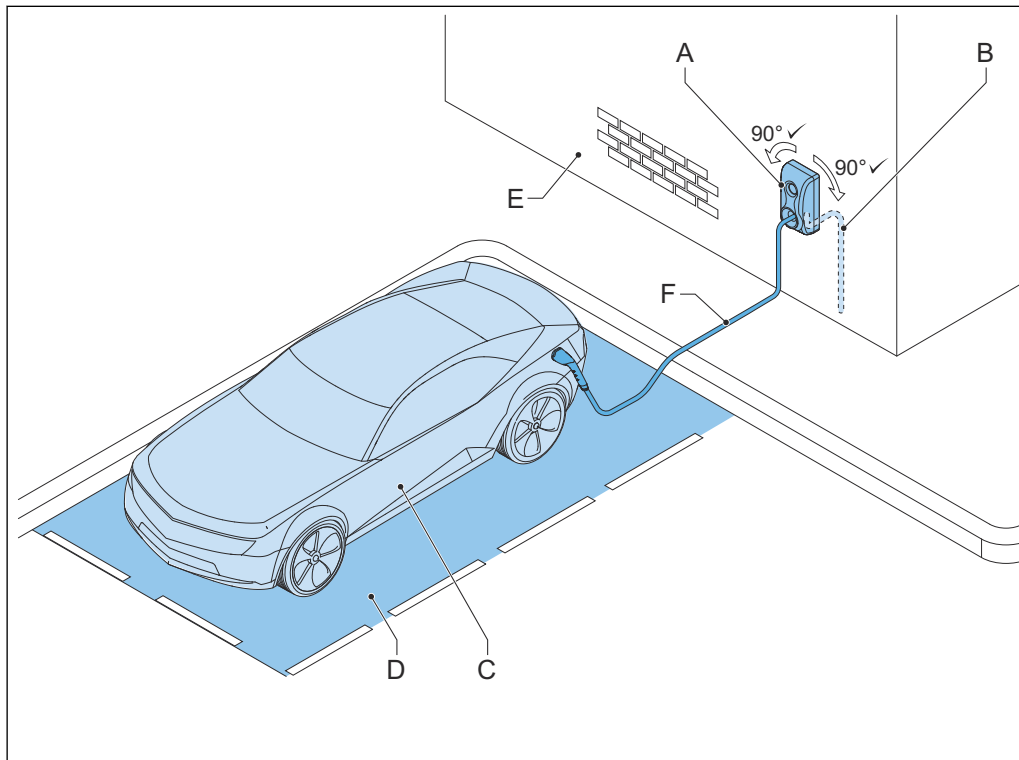

- | | | | |
|---|--|---|---|
| A | EVSE | D | Area di parcheggio |
| B | Ingresso della rete di alimentazione in CA | E | Struttura su cui installare il dispositivo EVSE |
| C | Veicolo elettrico | F | Cavo di ricarica EV |

Parte	Funzione
EVSE	Fare riferimento alla sezione 2.2 . Il dispositivo EVSE può essere installato in direzione orizzontale o verticale.
Struttura	Installare e mantenere in posizione il dispositivo EVSE.
Ingresso della rete di alimentazione in CA	Fornire elettricità al dispositivo EVSE
Cavo di ricarica EV	Condurre la corrente dal dispositivo EVSE al veicolo elettrico
Veicolo elettrico	Veicolo elettrico di cui è necessario ricaricare le batterie
Area di parcheggio	Ubicazione del veicolo elettrico durante la sessione di ricarica

2.5.2 Panoramica del dispositivo EVSE, esterno

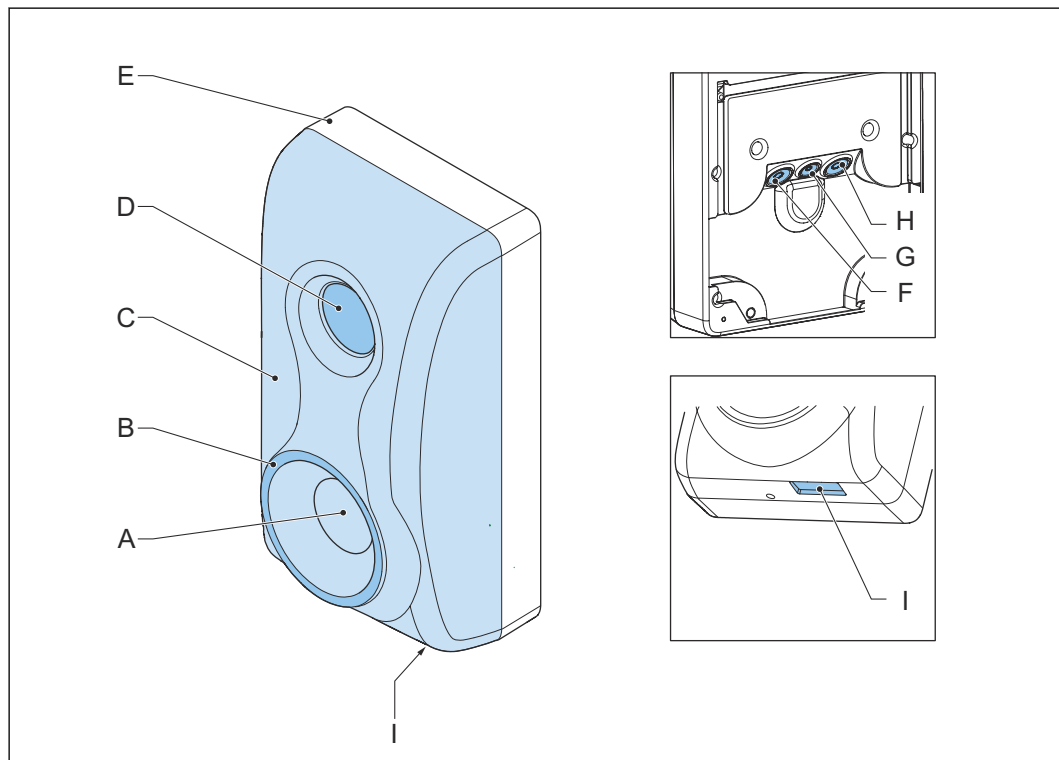

- | | | | |
|---|--|---|--|
| A | Collegamento per il cavo di ricarica del veicolo elettrico | F | Apertura per i collegamenti del contatore intelligente |
| B | Indicatore LED | G | Apertura per il cavo Ethernet |
| C | Coperchio dell'involucro | H | Apertura per il cavo di ingresso in CA |
| D | Display | I | Targhetta identificativa |
| E | Involucro | | |

Parte	Funzione
Collegamento per il cavo di ricarica del veicolo elettrico	Collegare il cavo di ricarica del veicolo elettrico
Indicatore LED	Visualizzare lo stato del dispositivo EVSE e della sessione di ricarica. Fare riferimento alla sezione 2.7.1 .
Coperchio dell'involucro	Impedire all'utente di accedere all'impianto e alle parti soggette a manutenzione del dispositivo EVSE
Display	Controllare e monitorare la sessione di ricarica
Involucro	Ridurre l'accessibilità delle persone non qualificate all'interno del dispositivo EVSE
Aperture	Aperture per i cavi da collegare al dispositivo EVSE
Targhetta identificativa	Riportare i dati di identificazione del dispositivo EVSE. Fare riferimento alla sezione 2.3 .

2.5.3 Panoramica del dispositivo EVSE, interno

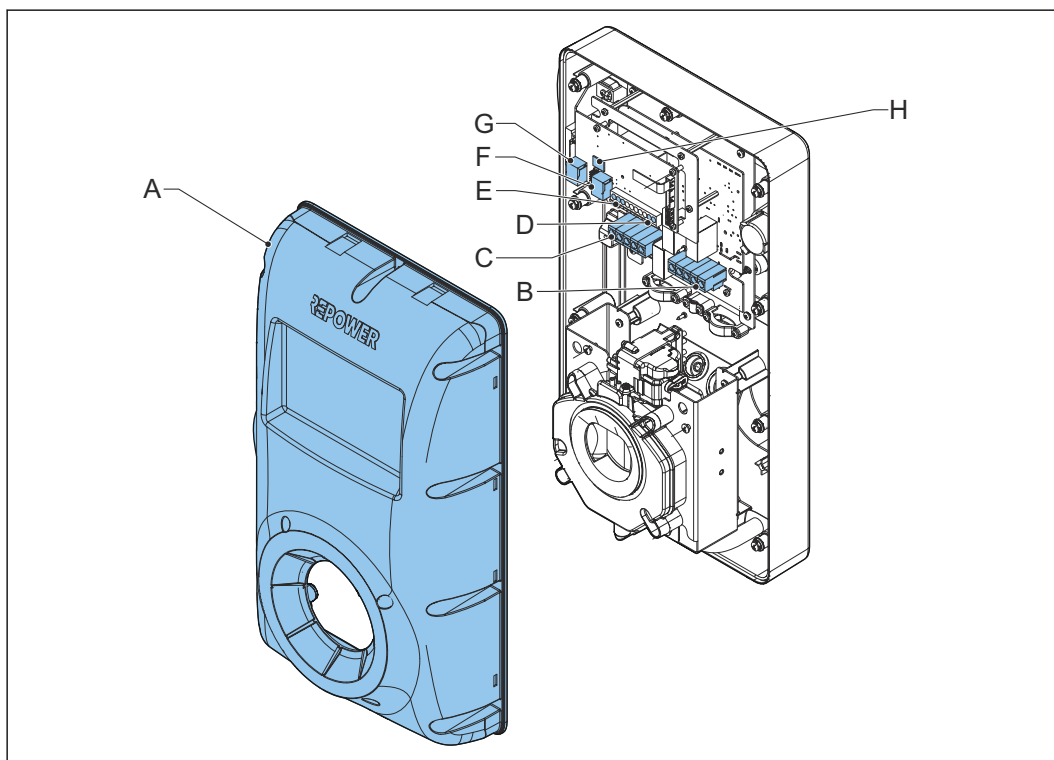

- | | | | |
|---|--|---|---|
| A | Coperchio per la manutenzione | E | Collegamento del contatore intelligente |
| B | Morsettiera per il cavo di ricarica del veicolo elettrico o la presa | F | Connessione Ethernet secondaria |
| C | Morsettiera per l'ingresso in CA | G | Connessione Ethernet primaria |
| D | Morsettiera per ingresso e uscita con contatti puliti | H | Slot per una scheda Nano-M2M SIM |

Parte	Funzione
Coperchio per la manutenzione	Impedire l'accesso ai componenti elettrici del dispositivo EVSE
Morsettiera per il cavo di ricarica del veicolo elettrico	Collegare il cavo di ricarica del veicolo elettrico o la presa
Morsettiera per l'ingresso in CA	Collegare il cavo di ingresso in CA proveniente dalla rete elettrica
Morsettiera per ingresso e uscita con contatti puliti	Non utilizzato
Collegamento del contatore intelligente	Collegare i cavi per Modbus RTU - RS485
Connessione Ethernet secondaria	Utilizzare un'unica connessione per cavo Ethernet per più dispositivi EVSE. Non c'è alcuna comunicazione tra i dispositivi EVSE.
Connessione Ethernet primaria	Collegare il cavo Ethernet
Slot per una scheda Nano-M2M SIM	Collegare il dispositivo EVSE a Internet in 4G

2.6 Opzioni

2.6.1 Comunicazione 4G

È possibile collegarsi a una rete 4G.

2.7 Elementi di controllo

2.7.1 Indicatori LED

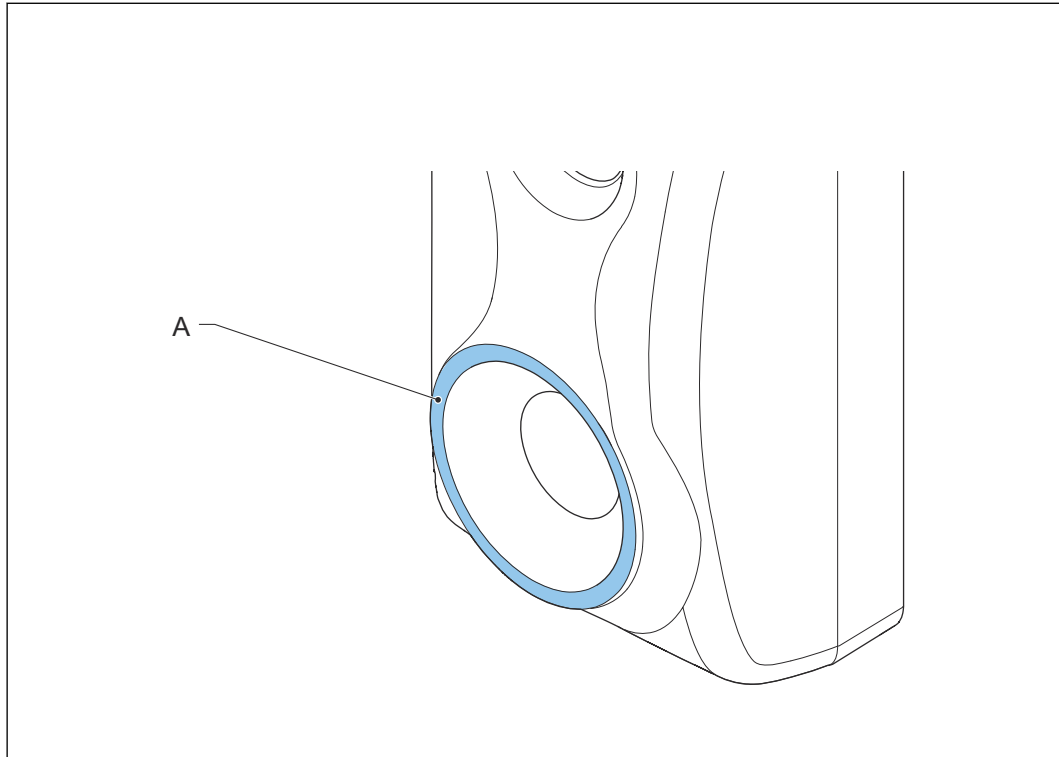

A Anello LED

Colore dell'anello LED	Stato dell'anello LED	Stato dell'EVSE
Verde	Acceso	Il dispositivo EVSE è acceso
	Lampeggiante	Il dispositivo EVSE è inattivo
Blu	Lampeggiante	Il cavo di ricarica del veicolo elettrico è collegato all'ingresso del veicolo e alla presa del dispositivo EVSE.
	In movimento	Il dispositivo EVSE è in attesa per la ricarica
	Lampeggiante	Il dispositivo EVSE sta eseguendo la ricarica
Rosso	Acceso	La ricarica è terminata
Giallo	Acceso	Errore nel dispositivo EVSE
	Lampeggiante	Il dispositivo EVSE è prenotato

2.8 App TerraConfig per eseguire la messa in servizio

L'app *TerraConfig* è disponibile in *Apple Store* e in *Google Play Store*.

L'app è necessaria per eseguire la messa in servizio.

Per la procedura di messa in servizio, dare riferimento alla sezione [8.1](#).

3 SICUREZZA

3.1 Responsabilità

Il produttore non è responsabile nei confronti dell'acquirente del dispositivo EVSE o di terzi per i danni, le perdite, i costi o le spese sostenuti dall'acquirente o da terzi nel caso in cui uno qualsiasi dei gruppi di destinazione menzionati nei documenti correlati non rispetti le regole indicate sotto:

- Attenersi alle istruzioni riportate nei documenti correlati. Fare riferimento alla sezione [1.11](#).
- Non utilizzare in modo scorretto o eccessivo il dispositivo EVSE.
- Apportare modifiche al dispositivo EVSE esclusivamente dietro approvazione scritta da parte del produttore.

Questo dispositivo EVSE è progettato per essere collegato a un'interfaccia di rete e comunicare informazioni e dati tramite essa. È di esclusiva responsabilità del proprietario fornire e garantire costantemente un collegamento sicuro fra il dispositivo EVSE e la rete del proprietario o qualsiasi altra rete.

Il proprietario dovrà stabilire e mantenere tutte le misure appropriate (ad esempio, ma a solo titolo esemplificativo e non esaustivo, installazione di firewall, applicazione di misure di autenticazione, crittografia dei dati e programmi antivirus) per proteggere l'EVSE, la rete, il relativo sistema e l'interfaccia da qualunque tipo di violazioni della sicurezza, accesso non autorizzato, interferenza, intrusione, perdita e/o furto di dati o informazioni.

Il produttore non è responsabile per i danni e/o le perdite correlati a tali violazioni della sicurezza, un eventuale accesso non autorizzato, interferenza, intrusione, perdita e/o furto di dati o informazioni.

3.2 Responsabilità del proprietario



Il proprietario è la persona che gestisce il dispositivo EVSE per le proprie finalità commerciali o di business o ne lascia l'utilizzo a terzi. Durante il funzionamento il proprietario ha la responsabilità giuridica della protezione dell'utente, degli altri dipendenti o di terzi. Il proprietario ha la responsabilità di quanto segue:

- Conoscere e implementare i regolamenti locali
- Identificare i pericoli (in termini di valutazione del rischio), risultanti dalle condizioni operative in loco
- Azionare il dispositivo EVSE con i dispositivi di protezione installati
- Dopo l'installazione o un intervento di manutenzione, verificare che tutti i dispositivi di protezione siano installati
- Preparare un piano di emergenza che informi le persone sulle operazioni da effettuare in caso di emergenza
- Assicurarsi che tutti i dipendenti e terzi siano qualificati a effettuare l'intervento conformemente ai regolamenti locali applicabili
- Assicurarsi che intorno all'EVSE esista sufficiente spazio per eseguire in modo sicuro i lavori di manutenzione e installazione
- Designare un operatore del sito responsabile per il funzionamento sicuro del dispositivo EVSE e il coordinamento di tutto il lavoro, se il proprietario non si occupa di tali attività

3.3 Qualifiche richieste per il tecnico installatore







- Il tecnico installatore qualificato conosce a fondo il dispositivo EVSE e la procedura per la sua installazione sicura.
- Il tecnico installatore è qualificato per svolgere il lavoro conformemente ai regolamenti locali applicabili.
- Il tecnico installatore qualificato rispetta tutti i regolamenti locali e le istruzioni riportate nel manuale di installazione.
- È responsabilità del proprietario del dispositivo EVSE verificare che tutti i tecnici installatori qualificati rispettino tutti i regolamenti locali, le istruzioni di installazione e le specifiche del dispositivo EVSE.

3.4 Operatore autorizzato

- L'operatore autorizzato è una persona che conosce perfettamente la macchina e il suo funzionamento sicuro.
- Gli operatori autorizzati rispettano tutte le norme di sicurezza applicabili.

3.5 Dispositivi di protezione individuale

Simbolo	Descrizione
	Indumento protettivo
	Guanti di protezione
	Calzature di protezione
	Occhiali di protezione

3.6 Istruzioni di sicurezza generali

- Il presente documento, i documenti correlati e gli avvisi non sostituiscono la responsabilità di utilizzare buon senso durante i lavori sul dispositivo EVSE.
- Eseguire esclusivamente le procedure indicate nei documenti correlati e per le quali si è qualificati.
- Osservare i regolamenti locali e le istruzioni riportate nel presente manuale. Se i regolamenti locali contraddicono le istruzioni riportate nel manuale, saranno validi i regolamenti locali.

Se e nella misura in cui ciò è consentito dalla legge, in caso di incongruenza o contraddizione fra un qualunque requisito o una qualunque procedura presente in questo documento e uno qualsiasi di tali regolamenti locali, osservare il più rigoroso fra i requisiti e le procedure specificati nel presente documento e i regolamenti locali.

3.7 Istruzioni di sicurezza per la messa a terra

Preliminary requirements

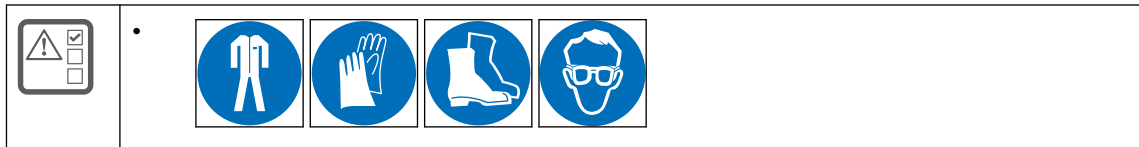

- Verificare che il dispositivo EVSE sia collegato a un sistema di cablaggio fisso, in metallo, collegato a terra oppure installare un conduttore di messa a terra del dispositivo con conduttori del circuito e collegarlo al terminale di messa a terra presente sul prodotto.
- Verificare che i collegamenti al dispositivo EVSE siano conformi ai regolamenti locali applicabili.

3.8 Istruzioni di sicurezza durante l'installazione

Preliminary requirements

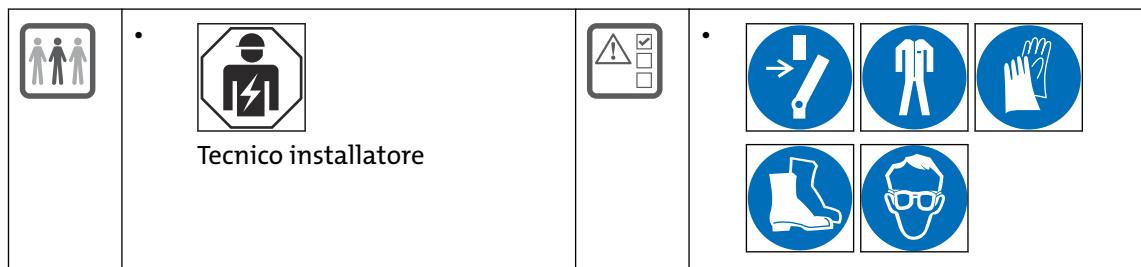

- Verificare che i cavi di ingresso in CA siano privi di tensione durante l'intera procedura di installazione.
- Durante l'installazione, tenere il personale non qualificato a un'adeguata distanza di sicurezza.
- Utilizzare esclusivamente fili con sezione e isolamento sufficienti per gestire la corrente di impiego e la tensione nominale.
- Verificare che la capacità di carico della rete elettrica sia conforme al dispositivo EVSE.
- Collegare a terra il dispositivo EVSE correttamente. Fare riferimento alla sezione 3.7.
- Verificare che il cablaggio all'interno del dispositivo EVSE sia protetto dai danni e non possa rimanere intrappolato durante l'apertura o la chiusura dell'involucro.
- Verificare che l'acqua non possa penetrare nell'involucro.
- Proteggere l'EVSE con dispositivi e misure di sicurezza specificati dai regolamenti locali.
- Se si rende necessario rimuovere i dispositivi di protezione, reinstallarli immediatamente dopo il lavoro.
- Indossare i dispositivi di protezione individuale corretti. Fare riferimento alla sezione 3.5.

3.9 Istruzioni di sicurezza per l'uso

- In queste situazioni, non utilizzare il dispositivo EVSE e contattare immediatamente il produttore:
 - Un involucro presenta danni.
 - Un cavo di ricarica del veicolo elettrico o un connettore presenta danni.
 - Un fulmine ha colpito il dispositivo EVSE.
 - Si è verificato un incidente o un incendio sul dispositivo EVSE o in prossimità di esso.
 - È penetrata acqua nel dispositivo EVSE.

3.10 Istruzioni di sicurezza durante la pulizia o la manutenzione



Preliminary requirements



- Durante la pulizia o la manutenzione tenere il personale non autorizzato a un'adeguata distanza di sicurezza.
- Se per la pulizia o la manutenzione è necessario rimuovere i dispositivi di protezione, reinstallarli immediatamente dopo il lavoro.
- Indossare i dispositivi di protezione individuale corretti. Fare riferimento alla sezione 3.5.

3.11 Segnali presenti sull'EVSE

Simbolo	Descrizione
	Rischio generale
	Tensione pericolosa con rischio di folgorazione
	Rischio di pizzicamento o schiacciamento di parti del corpo
	Parti in rotazione in grado di causare rischio di intrappolamento
	Superficie calda con rischio di ustioni

Simbolo	Descrizione
	Apparecchio di classe I
	Segnale indicante l'obbligo di leggere il manuale prima di installare il dispositivo EVSE
	Rifiuto da apparecchiatura elettrica ed elettronica



Nota: È possibile che sul dispositivo EVSE non siano presenti tutti i simboli.

3.12 Smaltimento del dispositivo EVSE o di suoi componenti



Una gestione non corretta dei rifiuti può avere un effetto negativo sull'ambiente e sulla salute umana a causa di potenziali sostanze pericolose. Con lo smaltimento corretto di questo prodotto, si contribuisce al riutilizzo e al riciclo dei materiali nonché alla protezione dell'ambiente.

- Attenersi ai regolamenti locali in materia di smaltimento dei componenti, del materiale di imballaggio o del dispositivo EVSE.
- Smaltire le apparecchiature elettriche ed elettroniche separatamente in conformità con la Direttiva 2012/19/UE - RAEE sui rifiuti da apparecchiature elettriche ed elettroniche.
- Come indicato dal simbolo del bidone dei rifiuti barrato presente sul dispositivo EVSE, alla fine della sua vita utile non mischiare o smaltire il dispositivo EVSE insieme ai rifiuti domestici. Consegnare invece il dispositivo EVSE al punto di raccolta rifiuti locale per il riciclaggio.
- Per maggiori informazioni, contattare l'organismo locale preposto allo smaltimento dei rifiuti.

4 INSTALLAZIONE

4.1 Procedura generale di installazione

Preliminary requirements

	<ul style="list-style-type: none"> Tutti i permessi necessari per conformarsi con i regolamenti locali sono stati concessi. Il cavo di ingresso in CA è disponibile. 		<ul style="list-style-type: none"> Il cavo di ingresso in CA è privo di tensione durante l'intera procedura di installazione.
	<ul style="list-style-type: none"> Attrezzi per l'installazione. Fare riferimento alla sezione 12.7. 		

Procedura

1. Rimuovere l'imballaggio dal dispositivo EVSE. Fare riferimento alla sezione 4.2.
2. Preparare il sito. Fare riferimento al capitolo 5.2.
3. Rimuovere il coperchio dell'involucro. Fare riferimento alla sezione 11.4.1.
4. Rimuovere il coperchio per la manutenzione. Fare riferimento alla sezione 11.3.
5. Effettuare l'installazione meccanica. Fare riferimento alla sezione 6.1.
6. Effettuare l'installazione elettrica. Fare riferimento alla sezione 7.1.
7. Installare il coperchio per la manutenzione. Fare riferimento alla sezione 11.4.3.
8. Installare il coperchio dell'involucro. Fare riferimento alla sezione 11.4.2.
9. Effettuare la procedura di messa in servizio. Fare riferimento alla sezione 8.1.

4.2 Rimozione dell'imballaggio dal dispositivo EVSE

1. Aprire la scatola.
2. Rimuovere il dispositivo EVSE dalla scatola.
3. Rimuovere tutto il materiale di imballaggio dal dispositivo EVSE.
4. Smaltire il materiale di imballaggio. Fare riferimento alla sezione 3.12.
5. Verificare che siano stati consegnati tutti i componenti conformemente all'ordine. Fare riferimento all'ordine e alla sezione 12.6.
6. Controllare il dispositivo EVSE e i componenti per l'installazione al fine di individuare eventuali danni.
7. Qualora fossero riscontrati danni o i componenti non fossero conformi all'ordine, contattare il rappresentante locale del produttore (ABB E-Mobility B.V.). Fare riferimento alla sezione 1.12.

5 PREPARAZIONE DEL SITO

5.1 Scelta del sito

1. Individuare un luogo adatto su una parete o su un palo (non incluso). Per le specifiche relative alla parete, fare riferimento alla sezione [12.8](#).
2. Verificare che sia disponibile l'alimentazione corretta. Per le specifiche relative all'alimentazione, fare riferimento alla sezione [12.12](#).
3. Rispettare i requisiti di spazio. Fare riferimento alla sezione [12.11](#).

5.2 Preparazione del sito

Preliminary requirements



- Il sito deve essere adatto all'installazione del dispositivo EVSE. Fare riferimento alla sezione [5.1](#).

Procedura

1. Assicurarsi che lo spazio e il flusso d'aria intorno al dispositivo EVSE siano sufficienti. Fare riferimento alla sezione [12.11](#).
2. Verificare che nel sito siano disponibili i cavi corretti.
 - Cavo di ingresso in CA. Fare riferimento alla sezione [12.14](#).
 - Cavo RS485. Fare riferimento alla sezione [12.14](#).
 - Cavo Ethernet. Fare riferimento alla sezione [12.14](#).

6 INSTALLAZIONE MECCANICA

6.1 Procedura generale di installazione meccanica



Nota: Le viti e i tasselli di montaggio inclusi nella consegna sono utilizzabili su una parete in mattoni. Se si desidera montare il dispositivo EVSE su un tipo di parete diverso, contattare il produttore (ABB E-Mobility B.V.). Fare riferimento alla sezione [1.12](#).

1. Scegliere se installare il dispositivo EVSE in direzione orizzontale o verticale.



Nota:

Le procedure di installazione mostrano un'installazione verticale.

2. Preparare i fori per le viti di montaggio. Fare riferimento alla sezione [6.2](#).
3. Installare il dispositivo EVSE sul sito. Fare riferimento alla sezione [6.3](#).
4. Installare la presa. Fare riferimento alla sezione [6.4](#).
5. Installare il tubo di drenaggio. Fare riferimento alla sezione [6.5](#).

6.2 Preparazione dei fori per le viti di montaggio

Preliminary requirements



- Livella a bolla d'aria
- Trapano



- Tasselli per i fori di montaggio. Fare riferimento alla sezione [12.6](#)

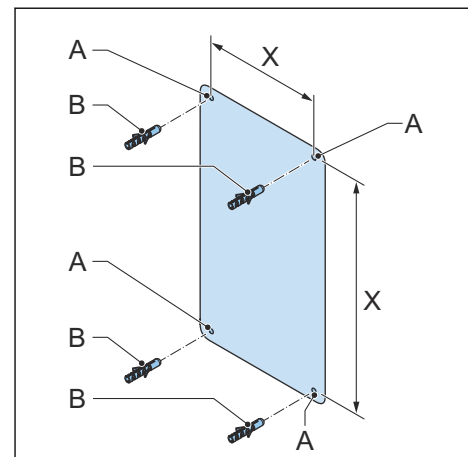

Procedura

1. Verificare che la dima di installazione sia livellata. Utilizzare la livella a bolla.
2. Segnare la posizione dei fori di montaggio (A).
Per le dimensioni richieste (X) per l'installazione, fare riferimento alla sezione [12.11](#).
3. Eseguire i fori di montaggio.
Per il diametro dei fori, fare riferimento ai tasselli per i fori di montaggio.
4. Inserire i tasselli (B) per i fori di montaggio.



6.3 Installazione del dispositivo EVSE sulla parete

Preliminary requirements

	<ul style="list-style-type: none"> • I tasselli per le viti di montaggio sono installati. • Il coperchio dell'involucro è rimosso. Fare riferimento alla sezione 11.4.1. • Il coperchio per la manutenzione è rimosso. Fare riferimento alla sezione 11.3. 		<ul style="list-style-type: none"> • Viti di montaggio. Fare riferimento alla sezione 12.6.
---	---	---	--

Procedura

1. Posizionare il dispositivo EVSE (A) sulla parete.
2. Installare le viti di montaggio (B). Per le specifiche relative alla coppia di serraggio, fare riferimento alla sezione [12.18](#).

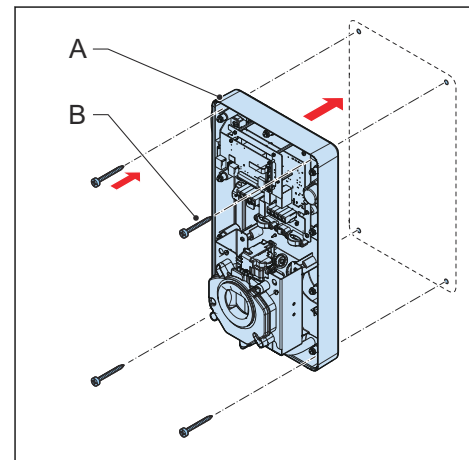

6.4 Installare la presa

Preliminary requirements

	<ul style="list-style-type: none"> • Il dispositivo EVSE è installato sulla parete. 		<ul style="list-style-type: none"> • Viti di montaggio. Fare riferimento alla sezione 12.6.
	<ul style="list-style-type: none"> • Cacciavite 		

Procedura

1. Posizionare la presa (A) sul dispositivo EVSE nella stessa direzione dell'orientamento dell'installazione.

**Nota:**

Generalmente il dispositivo EVSE è installato in direzione verticale. Se il dispositivo EVSE viene installato in direzione orizzontale è necessario posizionare la presa sul dispositivo in orizzontale e viceversa.

2. Installare le viti (B). Per le specifiche relative alla coppia di serraggio, fare riferimento alla sezione [12.18](#).
3. Installare il blocco (C).
4. Installare le viti (D). Per le specifiche relative alla coppia di serraggio, fare riferimento alla sezione [12.18](#).

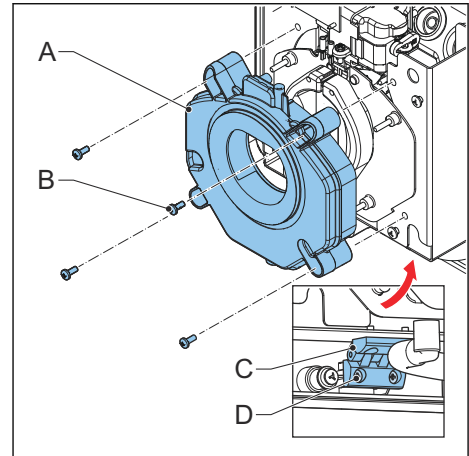

6.5 Installare il tubo di drenaggio

Preliminary requirements

	<ul style="list-style-type: none"> • Il dispositivo EVSE è installato sulla parete. 		<ul style="list-style-type: none"> • Trapano • Cacciavite
--	--	--	---

Procedura

1. Verificare che il dispositivo EVSE sia a livello.
2. In base alla direzione della presa, eseguire un foro (A) o un foro (B) per il tubo di drenaggio.

**Avvertenza:**

Eseguire un solo foro per il tubo di drenaggio. Con due fori sussiste il rischio di scossa elettrica in caso di pioggia.



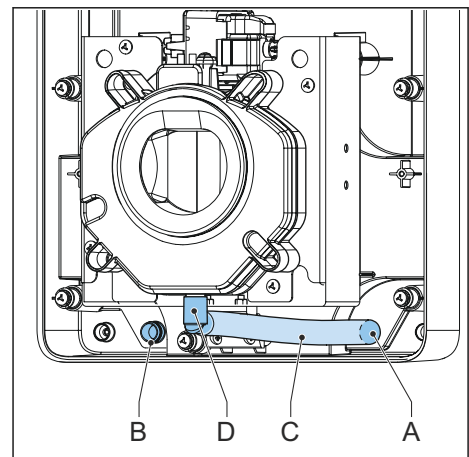

3. Inserire il tubo di drenaggio (C) nel foro.
4. Collegare il tubo di drenaggio alla presa (D).



7 INSTALLAZIONE ELETTRICA

7.1 Procedura generale di installazione elettrica

Preliminary requirements







	•				•	
---	---	---	--	---	---	---

Procedura

1. Installare il cavo di ingresso in CA.
 - Inserire il cavo di ingresso in CA. Fare riferimento alla sezione [7.2](#).
 - Collegare il cavo di ingresso in CA. Fare riferimento alla sezione [7.3](#).
2. Installare le connessioni di comunicazione.
 - Inserire il cavo Ethernet. Fare riferimento alla sezione [7.4.2](#).
 - Collegare il cavo Ethernet. Fare riferimento alla sezione [7.4.3](#).
 - Inserire i cavi per la comunicazione del contatore intelligente. Fare riferimento alla sezione [7.4.4](#).
 - Collegare i cavi per la comunicazione del contatore intelligente. Fare riferimento alla sezione [7.4.5](#).

7.2 Inserimento del cavo di ingresso in CA

Preliminary requirements

	•				• Cacciavite
	•				• Cavo di ingresso in CA

Procedura



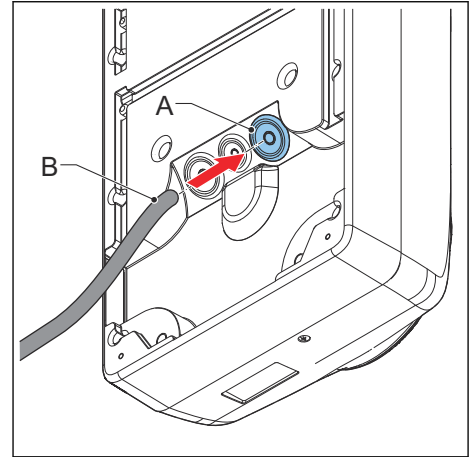



1. Rimuovere il passacavo (A) dal dispositivo EVSE.
2. Praticare un foro nel centro del passacavo.
3. Installare il passacavo.
4. Spellare i fili. Per le specifiche, fare riferimento alla sezione [12.14](#).
5. Far passare i fili attraverso il passacavo.
6. Introdurre il cavo di ingresso CA (B) nel foro di entrata.



7.3 Collegamento del cavo di ingresso in CA

7.3.1 Collegare il cavo di ingresso in CA, trifase

Preliminary requirements

	• 		• Cacciavite dinamometrico
	• 		• Cavo di ingresso CA (trifase, reti TN, TT)

Procedura

1. Allentare le viti (A).
2. Inserire il connettore del cavo nella morsettiera (B).
3. Collegare questi fili:
 1. Filo di messa a terra (C)
 2. Filo del neutro (D)
 3. L1 (E)
 4. L2 (F)
 5. L3 (G)





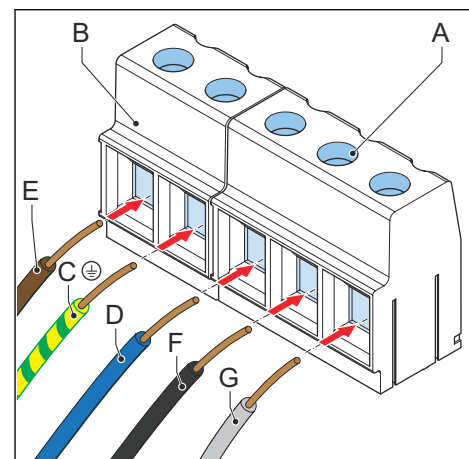

Per le specifiche del cavo, fare riferimento alla sezione [12.14](#).

4. Serrare le viti (A) alla coppia corretta. Per le specifiche, fare riferimento alla sezione [12.18](#).



7.3.2 Collegamento del cavo di ingresso in CA, monofase

Preliminary requirements

	• 		• Cacciavite dinamometrico
	• 		• Cavo di ingresso in CA (monofase)

Procedura

1. Allentare le viti (A).
2. Inserire il connettore del cavo nella morsettiera (B).
3. Collegare i fili indicati sotto:
 1. Filo di messa a terra (C)
 2. Filo del neutro (D)
 3. Filo di ingresso CA (E)

Per le specifiche del cavo, fare riferimento alla sezione [12.14](#).

4. Serrare le viti (A) alla coppia corretta. Per le specifiche, fare riferimento alla sezione [12.18](#).

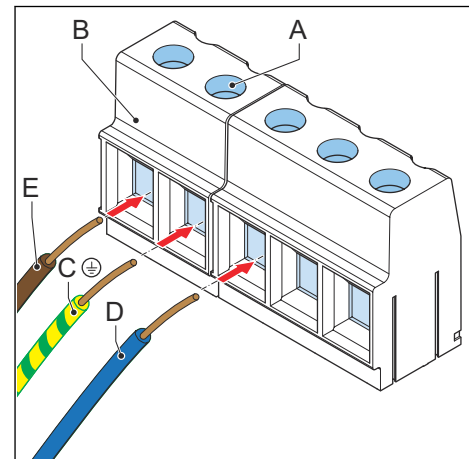

7.3.3 Fissaggio dei cavi

Preliminary requirements

	• Cacciavite dinamometrico		• Serracavi per il cavo
---	----------------------------	---	-------------------------

Procedura

1. Fissare i cavi (A) con il serracavi (B).
2. Installare le due viti (C) del serracavi.

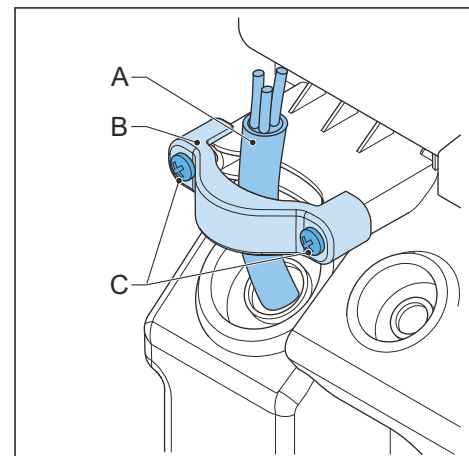

7.4 Connessioni di comunicazione





7.4.1 Procedura generale

Il dispositivo EVSE è dotato di una nano SIM che è impostata come modalità di comunicazione predefinita.

1. Se si desidera collegare il dispositivo EVSE ad Ethernet, procedere come segue:
 - a. Inserire il cavo Ethernet. Fare riferimento alla sezione [7.4.2](#)
 - b. Collegare il cavo Ethernet. Fare riferimento alla sezione [7.4.3](#)
2. Se si desidera collegare il dispositivo EVSE ad un contatore intelligente, procedere come segue:
 - a. Inserire i fili per la comunicazione del contatore intelligente. Fare riferimento alla sezione [7.4.4](#)
 - b. Collegare i fili per la comunicazione del contatore intelligente. Fare riferimento alla sezione [7.4.5](#)

7.4.2 Inserimento del cavo Ethernet

Preliminary requirements

	<ul style="list-style-type: none"> • Il coperchio dell'involucro è rimosso. Fare riferimento alla sezione 11.4.1. • Il coperchio per la manutenzione è rimosso. Fare riferimento alla sezione 11.3. •  		<ul style="list-style-type: none"> • 
---	--	---	---

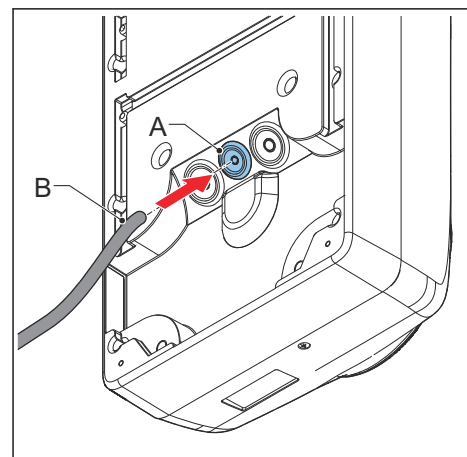

Procedura

1. Rimuovere il passacavo (A) dal dispositivo EVSE.
2. Praticare un foro nel centro del passacavo.
3. Installare il passacavo.
4. Introdurre il cavo Ethernet (B) nel foro di entrata del cavo.



7.4.3 Collegamento del cavo Ethernet

Preliminary requirements

	<ul style="list-style-type: none"> Il cavo Ethernet è inserito. Fare riferimento alla sezione 7.4.2. 		<ul style="list-style-type: none"> 
---	---	---	---

Se il dispositivo EVSE dispone di due connessioni Ethernet, è possibile collegare più EVSE a catena. Solo il primo EVSE è collegato a PC, router o gateway. È condivisa unicamente la connessione Ethernet, non esiste alcuna comunicazione tra i dispositivi EVSE.



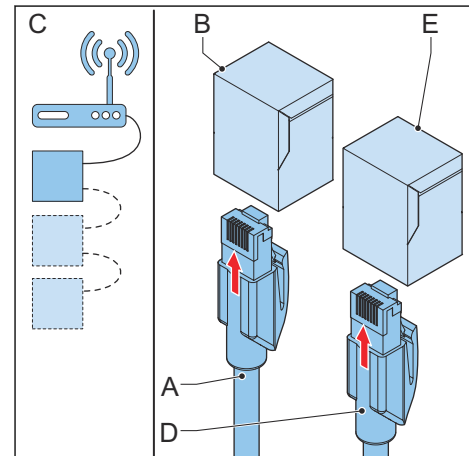

Procedura

- Inserire il connettore RJ45 (A) del cavo Ethernet nella presa Ethernet RJ45 primaria (B).
- Collegare il cavo Ethernet a un PC, un router o un gateway oppure al precedente dispositivo EVSE in una catena (C).
- Se si collegano dispositivi EVSE in catena, inserire il connettore RJ45 del cavo Ethernet al successivo EVSE (D) nella presa Ethernet RJ45 secondaria (E).



7.4.4 Inserimento dei fili per la comunicazione del contatore intelligente

Preliminary requirements

			<ul style="list-style-type: none"> 
---	---	---	---

Procedura



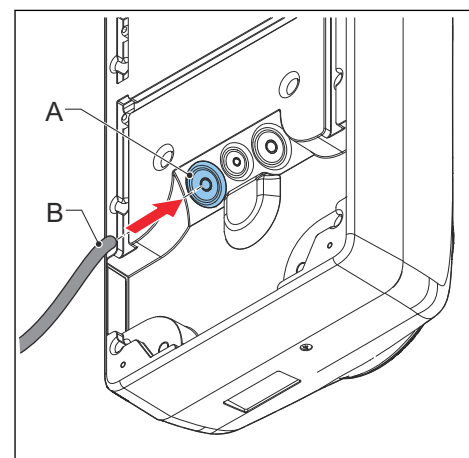



- Rimuovere il passacavo (A) dal dispositivo EVSE.
- Praticare un foro nel centro del passacavo.
- Installare il passacavo.
- Se necessario, spellare il cavo alla lunghezza corretta. Fare riferimento alla sezione [12.14](#).
- Far passare i fili attraverso il passacavo.
- Introdurre il cavo (B) nel foro di entrata.



7.4.5 Collegamento dei fili per la comunicazione del contatore intelligente

Collegare il contatore intelligente con ModBus RTU (RS485) al dispositivo EVSE.

Preliminary requirements

	<ul style="list-style-type: none"> •  		<ul style="list-style-type: none"> • Cacciavite a testa piatta
	<ul style="list-style-type: none"> •  		<ul style="list-style-type: none"> • Contatore intelligente con interfaccia ModBus RTU • Filo per RS485. Fare riferimento alla sezione 12.15. Attenersi ai regolamenti locali per il grado di isolamento corretto del filo.

Procedura

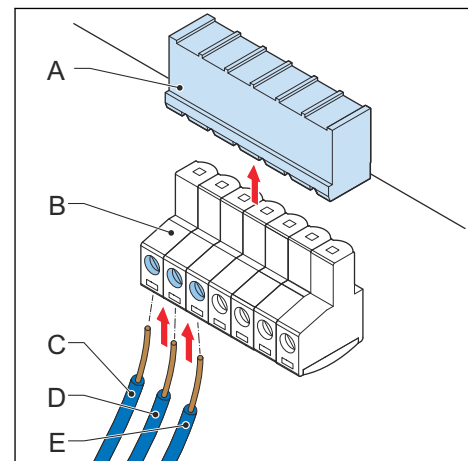

1. Rimuovere il tappo (A) dalla morsettiera (B) di collegamento del contatore intelligente.
2. Collegare i fili:
 - a. Collegare il filo positivo (C).
 - b. Collegare il filo negativo (D).
 - c. Il contatore intelligente dispone di una messa a terra isolata comune per filo schermato, collegare il filo (E).
3. Serrare le viti alla coppia corretta. Per le specifiche, fare riferimento alla sezione [12.18](#).
4. Installare il tappo sulla morsettiera.



8 MESSA IN SERVIZIO

8.1 Procedura generale di messa in servizio

Preliminary requirements

	•				• Dispositivo mobile
---	---	---	--	---	----------------------



Avviso: Utilizzare questa procedura di messa in servizio solo per uso domestico del dispositivo EVSE e per la messa in servizio con l'app *TerraConfig*. Per tutti gli altri metodi di messa in servizio, non utilizzare questa procedura. Contattare il Servizio assistenza clienti Repower. Fare riferimento alla sezione [1.12](#).

Procedura

1. Scaricare l'app *TerraConfig*.
 - Per un dispositivo mobile con sistema operativo Android, accedere a Google Play Store.
 - Per un dispositivo mobile iOS, accedere a Apple Store.
2. Mettere sotto tensione il dispositivo EVSE. Fare riferimento alla sezione [9.2](#).
3. Configurare il dispositivo EVSE. Fare riferimento alla sezione [8.2](#).
4. Se è necessaria assistenza per la messa in servizio, contattare il Servizio assistenza clienti almeno tre giorni prima. Nella richiesta menzionare la data e l'orario di installazione concordati con il tecnico installatore. Fare riferimento alla sezione [1.12](#).



Nota: Altre informazioni sono disponibili nella Guida rapida. Fare riferimento alla sezione [13.1](#).

8.2 Configurazione del dispositivo EVSE

Preliminary requirements

	• Dispositivo mobile con l'app <i>TerraConfig</i>		• Etichetta con PIN. Fare riferimento alla sezione 12.6 .
---	---	---	---

Procedura

1. Aprire l'app *TerraConfig*.
2. Immettere il PIN.
3. Eseguire questi passaggi sull'app *TerraConfig*:
 - a. Aggiornare il firmware del prodotto.
Ripetere questo passaggio finché l'app *TerraConfig* non rileva un firmware più recente.
 - b. Regolare le impostazioni dei parametri per la configurazione del dispositivo EVSE.
 - c. Configurazione del backend Repower. Procedere come segue:
 1. Abilitare il server OCPP esterno.
 2. Selezionare l'URL del backend Repower preconfigurato nel portale.
 3. Selezionare *Configurare* > *OK*.
 4. Eseguire un controllo tramite *Informazioni dispositivo* per verificare che l'URL sia corretto e che la connessione sia stata stabilita.
 5. Validare tramite i *log OCPP* del backend Repower il corretto invio di *BootNotification*.
 6. Inserire alcuni comandi remoti per confermare la buona comunicazione tra il dispositivo EVSE e il backend.

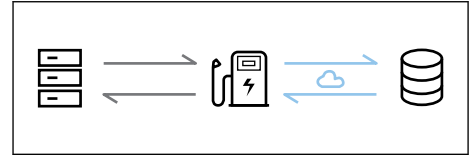

9 AZIONAMENTO

9.1 Preparazione prima dell'uso

1. Designare un operatore del sito e un tecnico installatore, se tali mansioni sono svolte da persone diverse dall'utente.
2. Verificare che l'apparecchiatura sia installata e messa in servizio conformemente alle istruzioni riportate nel manuale di installazione.
3. Preparare un piano di emergenza che informi le persone sulle operazioni da effettuare in caso di emergenza.
4. Assicurarsi che lo spazio intorno all'apparecchiatura non possa essere bloccato. Considerare neve e altri oggetti. Fare riferimento ai requisiti di spazio. Fare riferimento alla sezione [12.11](#).
5. Assicurarsi che l'apparecchiatura venga sottoposta a manutenzione. Fare riferimento alla sezione [10](#).

9.2 Messa in tensione del dispositivo EVSE

1. Chiudere l'interruttore che fornisce energia al dispositivo EVSE.



Avviso:

Tensione pericolosa

- Prestare attenzione lavorando con l'elettricità.
- L'alimentazione si accende.
- Iniziano una serie di controlli automatici, per verificare che il dispositivo EVSE funzioni in modo corretto e sicuro.
- Se il dispositivo EVSE rileva un problema, il LED di errore si accende. Per la risoluzione dei problemi, fare riferimento alla sezione [11](#).

9.3 Avvio di una sessione di ricarica

9.3.1 EVSE con una presa



Avvertenza: Durante la sessione di ricarica, non scollegare il cavo di ricarica del veicolo elettrico. Esiste il rischio di danneggiare la presa del dispositivo EVSE o il connettore del veicolo elettrico.



Nota: I LED mostrano lo stato della sessione di ricarica.

1. Collegare il cavo di ricarica del veicolo elettrico al connettore sul veicolo elettrico.
2. Utilizzare la scheda RFID o l'app *Recharge Around* per autorizzare l'utilizzo del dispositivo EVSE.
Inizia l'autorizzazione del collegamento al veicolo elettrico.
3. Collegare il cavo di ricarica del veicolo elettrico alla presa del dispositivo EVSE.
Il dispositivo EVSE ricarica il veicolo elettrico.

9.4 Riattivazione del veicolo elettrico quando non è disponibile

9.4.1 Riattivare il veicolo elettrico (display non disponibile)

Preliminary requirements



- Sull'app *Recharge Around* viene visualizzato “in attesa di EV”.

Procedura

1. Scollegare il cavo di ricarica del veicolo elettrico dal veicolo elettrico stesso.
2. Collegare di nuovo il cavo di ricarica del veicolo elettrico al veicolo stesso.

9.4.2 Riattivazione del veicolo elettrico (EVSE con display)

Preliminary requirements



- Il display indica che il veicolo elettrico non è pronto per la sessione di ricarica.

Procedura

1. Scollegare il cavo di ricarica del veicolo elettrico dal veicolo elettrico stesso.
2. Collegare di nuovo il cavo di ricarica del veicolo elettrico al veicolo stesso.

9.5 Interruzione di una sessione di ricarica



Avvertenza: Durante la sessione di ricarica, non scollegare il cavo di ricarica del veicolo elettrico. Esiste il rischio di danneggiare la presa del dispositivo EVSE o il connettore del veicolo elettrico.



Nota: Se il cavo di ricarica del veicolo elettrico viene scollegato durante la sessione di ricarica, il dispositivo EVSE scollega automaticamente l'alimentazione. Ciò interrompe tutte le operazioni di ricarica.

1. Scegliere uno dei due modi di interruzione della sessione di ricarica.
 - Attendere fino al completamento della sessione di ricarica.
 - L'app *Recharge Around* indica che la sessione di ricarica è completata
 - Il LED di ricarica è acceso.
 - Se il dispositivo EVSE è dotato di un display, tale display mostra che la sessione di ricarica è completata.

Quando la sessione di ricarica è completata, il dispositivo EVSE scollega automaticamente l'alimentazione.

- Autorizzare la fine dell'utilizzo del dispositivo EVSE con l'app *Recharge Around*. Inizia l'autorizzazione per lo scollegamento dal veicolo elettrico.
2. Scollegare il cavo di ricarica del veicolo elettrico dalla presa del dispositivo EVSE.
 3. Scollegare il cavo di ricarica del veicolo elettrico dal connettore sul veicolo elettrico.

10 MANUTENZIONE E PULIZIA

10.1 Piano di manutenzione

Attività	Frequenza	Procedura
Pulire il coperchio dell'involucro e l'involucro del dispositivo EVSE.	4 mesi	Fare riferimento alla sezione 10.2 .
Effettuare un controllo visivo per individuare eventuali danni sull'involucro.	Prima di ogni utilizzo	Fare riferimento alla sezione 10.3 .
Effettuare un controllo visivo per individuare eventuali danni sui cavi di ricarica del veicolo elettrico o sulla presa e sui connettori.	Prima di ogni utilizzo	Fare riferimento alla sezione 10.3 .

10.2 Pulizia dell'involucro

Preliminary requirements

	<ul style="list-style-type: none"> Proprietario 		<ul style="list-style-type: none"> Detergente e utensile non abrasivo. Fare riferimento alla sezione 12.19.
--	--	--	--



Pericolo:

Tensione pericolosa

- Non utilizzare getti d'acqua ad alta pressione. L'acqua può penetrare nell'involucro.



Nota: Quando il dispositivo EVSE è collocato in un ambiente corrosivo, è possibile la formazione di ruggine superficiale sui punti di saldatura. La ruggine è solo superficiale. Non esiste alcun rischio per l'integrità dell'involucro. La procedura riportata sotto consente di rimuovere la ruggine.

Procedura

- Sciacquare con acqua di rubinetto a bassa pressione per rimuovere la sporcizia.
- Applicare una soluzione detergente sull'involucro e lasciarlo bagnato.
- Rimuovere la sporcizia manualmente. Utilizzare l'utensile non abrasivo.



Avvertenza: Non utilizzare utensili abrasivi. Sussiste il rischio di danneggiare la finitura del dispositivo EVSE, con possibile corrosione profonda e danni strutturali.

- Sciacquare con acqua di rubinetto a bassa pressione.
- Se necessario, applicare cera sulla parte frontale per un'ulteriore protezione e lucentezza.
- Se si era formata della ruggine e si desidera evitare che si riformi, applicare un primer antiruggine. Chiedere al produttore le specifiche e le istruzioni.

10.3 Controllo dell'involucro

1. Effettuare un controllo per individuare eventuali danni su queste parti:

Parte	Danni
Cavi di ricarica, prese e connettori	Screpolature e rotture
	Fili interni del cavo visibili
Display	Incrinature
Rivestimento dell'involucro	Screpolature e rotture

2. In presenza di danni, contattare il produttore. Fare riferimento alla sezione [1.12](#).

11 RISOLUZIONE DEI PROBLEMI

11.1 Accesso ai componenti

11.2 Procedura di risoluzione dei problemi

1. Provare a trovare una soluzione al problema con l'ausilio delle informazioni riportate in questo documento.
2. Qualora non fosse possibile trovare una soluzione al problema, contattare il rappresentante locale del produttore. Fare riferimento alla sezione [1.12](#).

11.3 Rimozione del coperchio per la manutenzione

Preliminary requirements



- Il coperchio dell'involucro è rimosso.

Procedura

1. Rimuovere queste parti:
 - Viti (A)
 - Coperchio per la manutenzione (B)

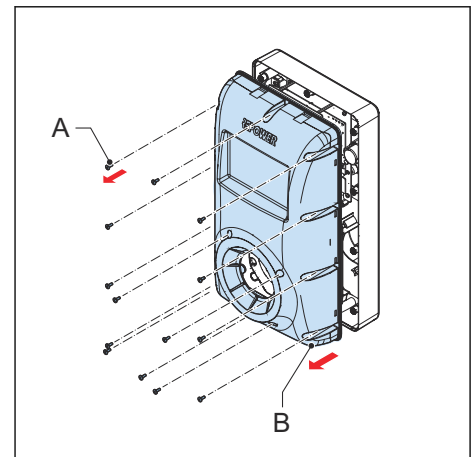

11.4 Tabella di risoluzione dei problemi

Problema (codice di errore)	Possibile causa	Possibile soluzione
Rilevata corrente residua (0x0002)	Esiste corrente residua (30 mA CA o 6 mA CC) nel circuito di ricarica. Dispersione di corrente a terra.	<ol style="list-style-type: none"> 1. Interrompere la tensione al dispositivo EVSE. Fare riferimento alla sezione 11.5. 2. Contattare il rappresentante locale del produttore o un'impresa qualificata in materia di impianti elettrici. Fare riferimento alla sezione 1.12.
PE mancante o scambio di neutro e fase (0x0004)	Il dispositivo EVSE non è collegato correttamente a terra.	<ol style="list-style-type: none"> 1. Controllare la linea di messa a terra protettiva del connettore dell'ingresso in CA. 2. Installare il conduttore di messa a terra protettiva.
	I fili di neutro e fase sono scambiati.	<ol style="list-style-type: none"> 1. Controllare i collegamenti elettrici. 2. Verificare che il collegamento di fase e fili di linea e neutro sia corretto. 3. Se necessario, regolare i collegamenti elettrici. Fare riferimento al capitolo 7.
Sovratensione (0x0008)	La tensione massima sull'ingresso di alimentazione è troppo alta.	Verificare che la tensione della rete elettrica non sia superiore a quella specificata.
Sottotensione (0x0010)	La tensione sull'ingresso di alimentazione è insufficiente.	Verificare che la tensione della rete elettrica non sia inferiore a quella specificata.
Sovracorrente (0x0020)	È presente un sovraccarico sul lato EV.	<ol style="list-style-type: none"> 1. Controllare il collegamento del cavo di ricarica del veicolo elettrico. 2. Collegare correttamente il cavo di ricarica del veicolo elettrico.
Grave sovracorrente (0x0040)	È presente un sovraccarico sul lato EV.	<ol style="list-style-type: none"> 1. Controllare il collegamento del cavo di ricarica del veicolo elettrico. 2. Collegare correttamente il cavo di ricarica del veicolo elettrico.

Problema (codice di errore)	Possibile causa	Possibile soluzione
Temperatura eccessiva (0x0080)	La temperatura interna è troppo alta.	<ol style="list-style-type: none"> 1. Controllare la temperatura di esercizio sulla targhetta identificativa. Se la temperatura è troppo alta, il dispositivo EVSE riduce automaticamente la corrente di uscita. 2. Se è necessario, installare il dispositivo EVSE in un luogo con una temperatura ambiente inferiore. 3. Verificare che la tensione della rete elettrica non sia superiore a quella specificata. 4. Se non è possibile risolvere il problema, non utilizzare il dispositivo EVSE. Contattare il rappresentante locale o un'impresa qualificata in materia di impianti elettrici. Fare riferimento alla sezione 1.12.
Guasto del relè di alimentazione (0x0400)	È rilevato uno stato errato del contatto del relè o il contatto del relè è danneggiato.	<ol style="list-style-type: none"> 1. Esaminare il contatto del relè. 2. Se necessario, regolare la corrente. 3. Se necessario, sostituire il contatto del relè.
Errore di comunicazione interna (0x0800)	I circuiti stampati del dispositivo EVSE non riescono a comunicare fra di loro.	<ol style="list-style-type: none"> 1. Effettuare un controllo sul collegamento tra la scheda P e la scheda C. 2. Effettuare un controllo sul collegamento tra la scheda C e la scheda B.
Errore dell'E-Lock (0x1000)	Errore di blocco / sblocco del connettore di ricarica.	<ol style="list-style-type: none"> 1. Controllare il collegamento del cavo di ricarica del veicolo elettrico. 2. Se necessario, collegare il cavo di ricarica del veicolo elettrico.
Fase mancante (0x2000)	Le fasi B e C sono mancanti.	<ol style="list-style-type: none"> 1. Controllare i collegamenti elettrici. 2. Verificare che il collegamento di fase e fili di linea e neutro sia corretto. 3. Se necessario, regolare i collegamenti elettrici. Fare riferimento al capitolo 7.

Problema (codice di errore)	Possibile causa	Possibile soluzione
Comunicazione Modbus persa (0x4000)	La comunicazione Modbus è persa.	<ol style="list-style-type: none"> 1. Effettuare un controllo sul collegamento dei fili e sulla polarità. 2. Controllare se tutti gli indirizzi sono univoci. 3. Controllare se la velocità in baud è la stessa dell'altro dispositivo o contatore. 4. Controllare se il valore di parità dell'altro dispositivo o dosatore concorda con il valore "Nessuna" del dispositivo EVSE. 5. Controllare se il bit di stop e il bit di dati sono uguali sull'altro dispositivo o contatore.
Il veicolo elettrico non viene caricato	Esiste un problema con il dispositivo EVSE	<ol style="list-style-type: none"> 1. Verificare che l'alimentazione al dispositivo EVSE sia attiva. 2. Esaminare il dispositivo EVSE per verificare se funziona correttamente. 3. Controllare il LED per verificare che la sessione di ricarica sia autorizzata. 4. Avviare la sessione di ricarica.
	Il cavo di ricarica del veicolo elettrico è difettoso.	<ol style="list-style-type: none"> 1. Controllare il cavo di ricarica del veicolo elettrico. 2. Se il cavo di ricarica del veicolo elettrico in dotazione standard è difettoso, sostituirlo. Contattare il rappresentante locale o un'impresa qualificata in materia di impianti elettrici. Fare riferimento alla sezione 1.12.
Il collegamento o processo di autorizzazione del veicolo elettrico non è riuscito	Il cavo di ricarica del veicolo elettrico è difettoso.	<ol style="list-style-type: none"> 1. Controllare il cavo di ricarica del veicolo elettrico. 2. Se il cavo di ricarica del veicolo elettrico in dotazione standard è difettoso, sostituirlo. Contattare il rappresentante locale o un'impresa qualificata in materia di impianti elettrici. Fare riferimento alla sezione 1.12.
	Il cavo di ricarica del veicolo elettrico non è collegato correttamente.	<ol style="list-style-type: none"> 1. Controllare il collegamento del cavo di ricarica del veicolo elettrico. 2. Se necessario, collegare il cavo di ricarica del veicolo elettrico.

11.4.1 Rimozione del coperchio dell'involucro

1. Rimuovere queste parti:
 - Vite (A)
 - Coperchio dell'involucro (B)

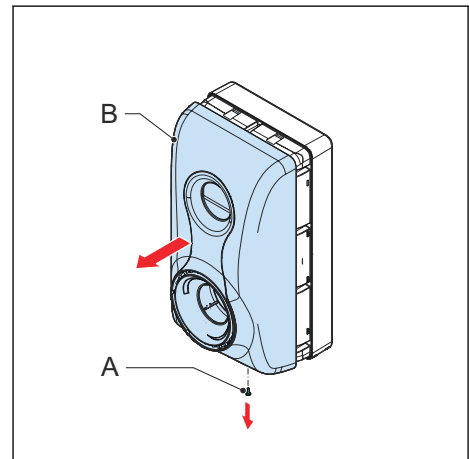

11.4.2 Installazione del coperchio dell'involucro

Preliminary requirements



- Il coperchio per la manutenzione è installato.

Procedura

1. Installare queste parti:
 - Coperchio dell'involucro (A)
 - Vite (B)

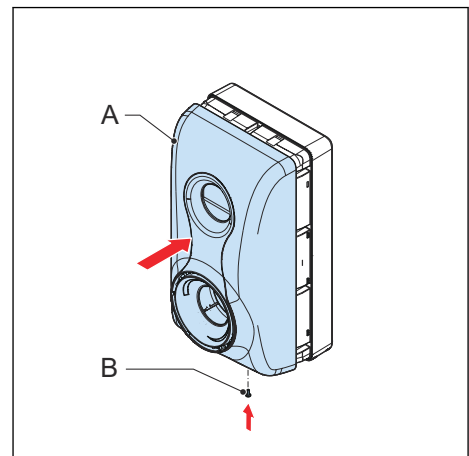

11.4.3 Installazione del coperchio per la manutenzione

1. Installare queste parti:
 - Coperchio per la manutenzione (A)
 - Viti (B)

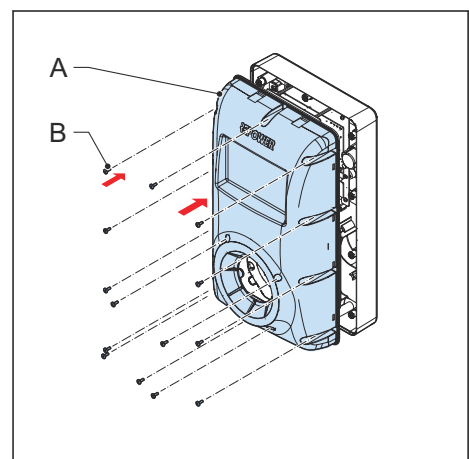

11.5 Interrompere la tensione al dispositivo EVSE

1. Aprire l'interruttore che fornisce energia al dispositivo EVSE.
2. Attendere almeno 1 minuto.

12 DATI TECNICI

12.1 Tipo di EVSE

Il tipo di EVSE corrisponde a un codice.

Il codice è composto da 10 parti: A1 - A10.

Parte del codice	Descrizione	Valore	Significato del valore
A1	Nome del prodotto	Repower	-
A2	Tipo	W	Wallbox
A3	Potenza di uscita	22	22 kW
A4	Presa	S	Presa tipo 2 con shutter
A5	Lunghezza del cavo	-	Nessun cavo
A6	Autorizzazione	R	Abilitato RFID
A7	Display	D	Sì
A8	Contatore	-	Non certificato per MID
A9	Slot per SIM	C	Sì
		-	No
A10	Ethernet	D	Connessione a margherita

Esempio

Esempio

Repower C W22-S-RD-CD-RP

- A1 = Nome del marchio = Repower
- A2 = Tipo = Wallbox
- A3 = 22, potenza di uscita = 22 kW
- A4 = Presa = Presa tipo 2 con shutter
- A6 = autorizzazione = Abilitato RFID
- A7 = Display = sì
- A9 = slot per SIM = applicabile
- A10 = Ethernet = connessione a margherita

'RP' significa RePower.

12.2 Specifiche generali

Parametro	Specifica
Standard di sicurezza	<ul style="list-style-type: none"> • IEC/EN 61851-1 • IEC/EN 62311 • IEC/EN 62479 • IEC/EN 62955
Certificazione	Trifase
Classificazione IP o NEMA	Sulla targhetta identificativa è presente la specifica. Fare riferimento alla sezione 2.3 .

Parametro	Specifica
Grado IK secondo IEC 62262 (involucro e display)	IK10 IK8+ per una temperatura di esercizio compresa fra -35 e -30 °C
Codici e standard	<ul style="list-style-type: none"> • IEC 61851-21-2 • EN 61000-6-1 • EN 61000-6-2 • EN 61000-6-3 • EN 61000-6-4 • EN 61000-3-2 • EN 61000-3-3 • EN 61000-3-11 • EN 61000-3-12 • CE RED- WLAN / RFID / E-UTRA: EN 300 328 V2.1.1 • EN 300 330 V2.1.1 • EN 301 908-1 V11.1.2 • EN 301 908-13 EN 50470-1 • EN 50470-3 FCC Parte 15 Classe B
Potenza assorbita, in modalità standby:	4 W

12.3 Condizioni ambientali



Parametro	Specifica
Temperatura di esercizio	-35°C ¹ a +50°C
Temperatura di stoccaggio	Da -40°C a +80°C
Condizioni di stoccaggio	Ambiente interno, asciutto
Umidità relativa	<95%, senza condensa

12.4 Pesi

Tipo di EVSE	Peso [kg]
Symbiosis (gamma IEC)	8,5

¹ Sulla base dei risultati dei test del produttore

12.5 Conformità dei dispositivi di protezione

Requisiti	Specifiche
Dispositivi di protezione a monte dedicati	Opzioni: <ul style="list-style-type: none"> • RCD (almeno Tipo A) + MCB • RCBO (almeno Tipo A), (ad esempio: modello ABB codice: DS201 C40 A30)
<p>Interruttore automatico di protezione da sovracorrente a monte (ad esempio: RCBO o MCB).</p> <p> Nota: La caratteristica dell'interruttore automatico dipende dalla sezione e dalla lunghezza del cavo, dalla classificazione del dispositivo EVSE e dai parametri ambientali (secondo la scelta dell'elettricista).</p> <p>L'interruttore automatico serve da interruttore di disconnessione principale del dispositivo EVSE.</p>	<p>Corrente nominale dell'interruttore:</p> <ul style="list-style-type: none"> • 40 A per un dispositivo EVSE da 32 A • 20 A per un dispositivo EVSE da 16 A <p>Caratteristiche di attivazione: tipo C</p>
Un dispositivo RCD (Residual-current device, interruttore differenziale) a monte	<p>Almeno tipo A, con corrente differenziale nominale di intervento non superiore a 30 mA</p> <p> Nota: Incorporato nel dispositivo EVSE è presente un dispositivo che interrompe la ricarica in caso di corrente di guasto CC > 6 mA</p>

12.6 Componenti inclusi nella consegna

Parametro	Specifica
EVSE	Vedere la targhetta del tipo. Fare riferimento alla sezione 2.3 .
Viti di montaggio per il dispositivo EVSE	M6 x 60
Tasselli per le viti di montaggio (utilizzabili per una parete di mattoni)	8 x 60 mm
Viti di montaggio per la presa	M4 x 8
Viti di montaggio per il blocco della presa	M4 x 8

Per l'etichetta con il PIN per eseguire l'accesso all'app *TerraConfig* contattare Repower. Fare riferimento alla sezione [1.12](#).

12.7 Attrezzi necessari per l'installazione

Parametro	Specifiche
Livella a bolla d'aria	-
Trapano	-

Parametro	Specifiche
Cacciavite dinamometrico, testa a croce	-
Cacciavite dinamometrico, testa piatta	Per morsettiere e tasselli con passo da 5 mm

12.8 Requisiti per la parete

Parametro	Specifiche
Spessore della parete	Minimo 89 mm
Resistenza della parete	La parete deve essere adatta per gli elementi elencati sotto: <ol style="list-style-type: none"> 1. Il peso del dispositivo EVSE. Fare riferimento alla sezione 12.4. 2. La coppia di serraggio per le viti di montaggio. Fare riferimento alla sezione 12.18.
Materiale della parete	La superficie di montaggio deve essere piatta e stabile, ad esempio una parete con finitura, in mattoni o calcestruzzo.

12.9 Livello di rumore

Parametro	Specifiche
Livello di rumore	Meno di 35 dB(A)

12.10 Dimensioni

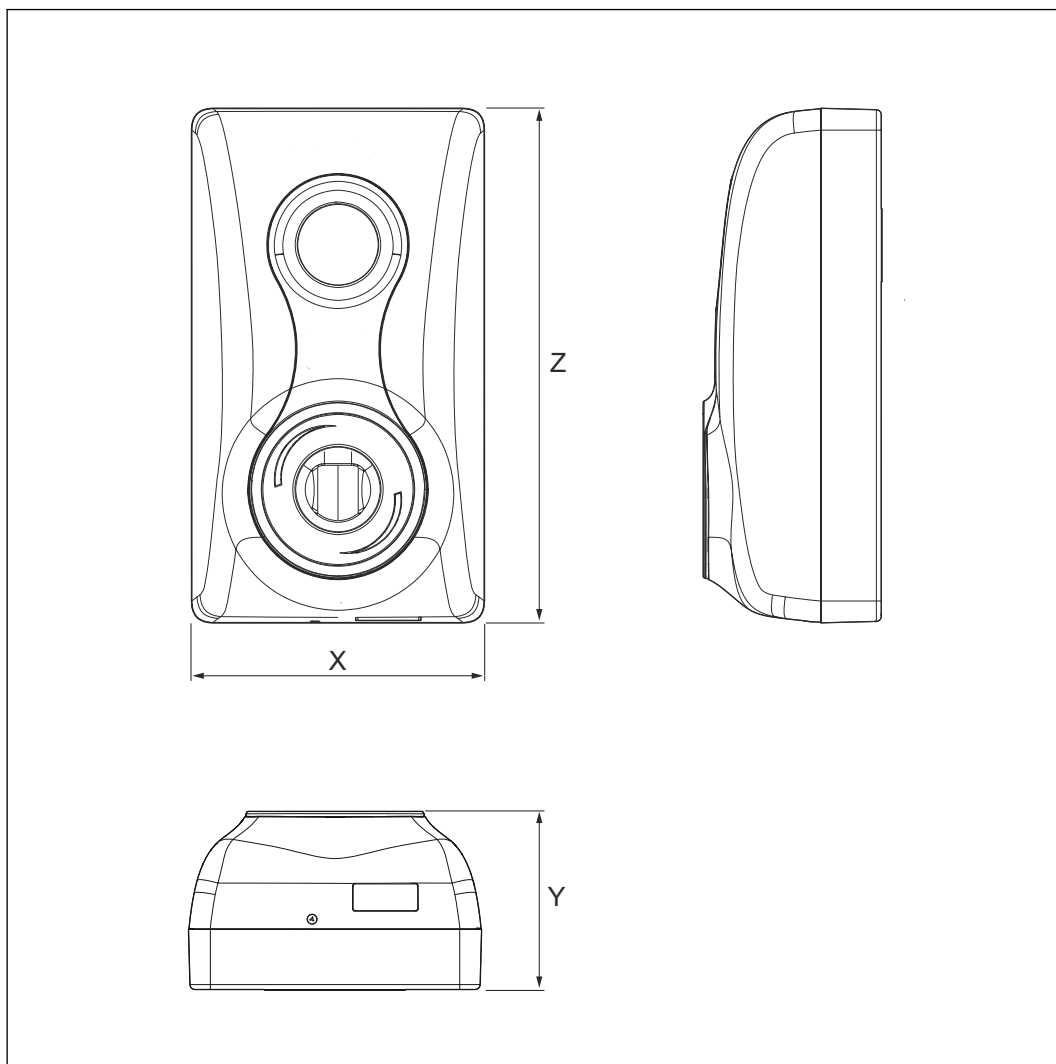

X Larghezza dell'EVSE
Y Profondità dell'EVSE

Z Altezza dell'EVSE

Parametro	Specifica [mm]
X	288
Y	177
Z	508

12.11 Requisiti di spazio per l'installazione

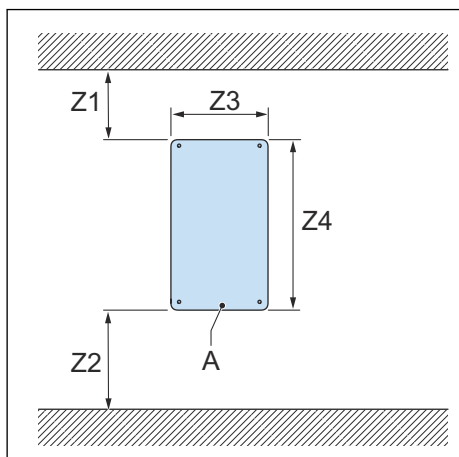

A EVSE

Parametro	Specifica [mm]
Z1	> 200
Z2 (uso all'interno)	Da 450 a 1200
Z2 (uso all'esterno)	Da 600 a 1200
Z3	240
Z4	470

12.12 Specifiche dell'ingresso in CA

12.12.1 Specifiche generali

Parametro	Specifica
Sistemi di messa a terra	TT
	TN-S
	TN-C-S
Frequenza	50 Hz o 60 Hz
Categoria di sovratensione	Categoria III
Protezione	Sovracorrente
	Sovratensione
	Sottotensione
	Guasto a terra, compresa protezione da dispersione CC
	Protezione da sovratensione integrata

12.12.2 Trifase 400 V CA con neutro (TT, TN)

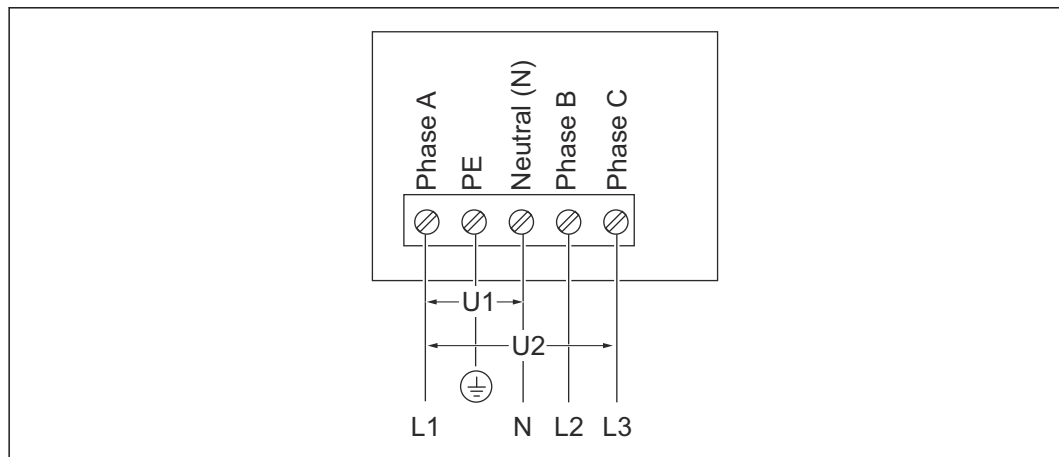

U1 230 V CA, massimo 264 VCA

U2 400 V CA, massimo 460 VCA

12.12.3 Specifiche dell'ingresso in CA

Parametro	Specifica
Collegamento alimentazione in CA in ingresso	trifase
Tensione di ingresso	400 V CA
Potenza assorbita in standby	4,6 W
Protezione da guasto di terra	CA 30 mA, CC 6 mA
Potenza massima assorbita	11 kW (16 A)
	22 kW (32 A)

12.13 Specifiche generali dell'interfaccia logica

Parametro	Specifica
Connettività	Comunicazione mobile con tipo di alloggiamento per Nano-SIM tipo M2M (Machine To Machine): 4G (LTE)
Comunicazione del contatore intelligente	Modbus RTU (RS485)
Comunicazione controller locale	Modbus TCP/IP (secondario)
Ethernet	1x 10/100 BaseT, presa RJ45
Extra Ethernet (connessione a margherita)	1x 10/100 BaseT, presa RJ45
WiFi (WAN)	IEEE 802.11 b/g/n, 2,4 GHz
Bluetooth	BLE 5.0
Sistemi operativi compatibili per il dispositivo mobile	<ul style="list-style-type: none"> Android 4.4 o versioni superiori iOS8 o versioni superiori

12.14 Specifiche del cavo

12.14.1 Cavo di ingresso in CA

Parametro	Specifica
Tipo di collegamento della stazione di ricarica EV	Morsettiera e vite
Dimensione dei fili per la morsettiera (consentita)	Sezione: 10 - 2,5 mm ²
Dimensione dei fili per la morsettiera (raccomandata per stazioni di ricarica EV da 32 A)	Sezione minima 6 mm ²
Dimensione dei fili per la morsettiera (raccomandata per stazioni di ricarica EV da 16 A)	Sezione minima 2,5 mm ²
Lunghezza spellatura	10 mm
Schermatura del cavo (opzionale)	I regolamenti locali richiedono cavi schermati. La schermatura del cavo deve essere collegata al morsetto PE alle due estremità del cavo.
Sezione dei conduttori di fase	Fare riferimento ai regolamenti locali.
Sezione del conduttore PE	Identica alla sezione dei conduttori di fase
<ul style="list-style-type: none"> • Consultare i codici elettrici locali per la dimensione corretta dei fili, in base a ambiente, tipo di conduttore e classificazione del dispositivo EVSE. • L'area della sezione del filo si riferisce al tipo di filo in rame. 	

12.14.2 Specifiche del cavo Ethernet

Parametro	Specifica
Tipo di connettore del dispositivo EVSE	Jack modulare RJ45
Tipo di cavo	Categoria 5 (Cat 5)

12.14.3 Ingresso con contatti puliti

L'ingresso con contatti puliti è l'unico contatto fornito dall'utente.

Parametro	Specifiche
Tipo di connettore del dispositivo EVSE	Connettore e viti della morsettiera
Dimensione dei fili per il connettore della morsettiera (massima consentita)	0,5 - 2,5 mm ²
Dimensione dei fili per il connettore della morsettiera (consigliata)	0,5 mm ² minimo
Coppia richiesta	0,5 Nm
Lunghezza spellatura	5 mm
Connessioni terminali	<ul style="list-style-type: none"> • PE/schermatura: Terminale di ingresso contatto 1 o 2 • Ingresso configurazione: Terminale di ingresso contatto 2 o 1

Valore AWG e sezione dei fili: riferiti a un tipo di filo in rame

12.15 Specifiche del cavo RS485

Le specifiche del cavo RS485 si applicano alla comunicazione ModBus RTU del contatore intelligente.

Parametro	Specifica
Tipo di connettore per la stazione di ricarica EV	Connettore e viti della morsettiera
Tipo di conduttore	Cavo schermato, doppino intrecciato (consigliato)
Dimensione del conduttore per il connettore della morsettiera (consentita)	Gamma IEC: area sezione trasversale: Da 0,5 mm ² a 2,5 mm ²
	Gamma UL: Da 12 AWG a 30 AWG
Dimensione del conduttore per il connettore della morsettiera (consigliata)	Minimo 24 AWG (0,5 mm ²)
Lunghezza spellatura	5 mm
Connessioni terminali	485A: RS485 positivo/A/D0
	485B: RS485 negativo/B/D1
	Terra isolata comune per cavo schermato
Velocità in baud ModBus RTU	9600 bps standard, con app <i>TerraConfig</i> configurabile a 4800, 9600, 19200, 38400, 57600 e 115200 bps
Bus ModBus RTU primario/secondario	Il dispositivo EVSE dispone di Modbus primario/secondario configurabile tramite app <i>TerraConfig</i>
	<ul style="list-style-type: none"> Per la dimensione corretta dei fili, consultare i codici elettrici locali e i requisiti di cablaggio del contatore intelligente. Il valore AWG e la sezione dei fili si riferiscono al tipo di filo in rame.

12.16 Uscita con contatti puliti

L'ingresso con contatti a secco è l'unico contatto nel sistema EVSE.

Parametro	Specifiche
Tipo di connettore del dispositivo EVSE	Connettore e viti della morsettiera
Dimensione dei fili per il connettore della morsettiera (massima consentita)	0,5 - 2,5 mm ²
Dimensione dei fili per il connettore della morsettiera (consigliata)	0,75 mm ² minimo
Coppia richiesta	0,5 Nm
Lunghezza spellatura	5 mm
Connessioni terminali	<ul style="list-style-type: none"> Contatto pulito uscita di configurazione 1: Terminale di uscita contatto 1 Contatto pulito uscita di configurazione 2: Terminale di uscita contatto 2
Carico nominale del contatto	250 VAC/30VDC a 3A

Il valore AWG e la sezione dei fili si riferiscono a un tipo di filo in rame.

12.17 Specifiche dell'uscita in CA

12.17.1 Specifiche dell'uscita in CA

Parametro	Specifica
Gamma di tensioni di uscita in CA	400 V CA
Standard di collegamento	Preso tipo 2 con shutter Conforme a IEC 62196-1, IEC 62196-2

12.18 Specifiche di coppia

Parametro	Specifiche [Nm]
Morsettiera per l'ingresso in CA	1,2
Morsettiera per i collegamenti dei fili di comunicazione e del contatore intelligente	0,5
Morsettiera per il cavo di ricarica del veicolo elettrico	1,2
Viti di montaggio per il dispositivo EVSE	4,4
Viti di montaggio per la presa	2
Viti di montaggio per il blocco della presa	2

12.19 Specifiche per la pulizia

Parametro	Specifica
Detergente	Valore del pH fra 6 e 8
Utensile non abrasivo	Salvietta in nylon tessuto non tessuto

13 APPENDICE

13.1 Guida rapida Repower

AC Charging

13.1 Repower Quick Guide

EVSE INDICATORS STATUS

Charging

- **Step 1 Connect the EVSE**
Connect the EV to the EVSE,when your EV is detected the LED Ring indicator will flash green.



LED Ring Indicator—Flashing green

- **Step 2 Authorization**
When the EVSE is authorized via APP,the LED Ring indicator will flash blue.



LED Ring Indicator—Flashing blue

- **Step 3 Charging**
When the charging start the LED Ring indicator will rotate blue.



LED Ring Indicator—Rotating blue

- **Step 4 Charging Complete**
When the charging complete the LED Ring indicator will flash blue.



LED Ring Indicator—Flashing blue

Error

When the EVSE is error status,the LED Ring indicator will light up red.



LED Ring Indicator —light up red



Scan QR Code
for more information
Installation Manual



Scan QR Code to download APP
If use TerraConfigure, please
contact Repower for PINCODE.

Operation and installation manual
TBD (was BCM.V3 Y01.0 for IM) - 2022-02-07 - 81

REPOWER

AC Charging

GUIDE TO COMMISSIONING

- Make sure that the Vodafone 4G signal is present at the wall box installation site.

- Contact a qualified technician for:
 - Electrical and civil pre-arrangement works
 - Installation of wall box
 - Commissioning

Provide the installer with the installation manual available in the packaging or under this link <http://go.repower.com/manualwallbox>

If necessary, Repower can provide the installation and commissioning service.

- By choosing a qualified technician, make sure that this person refers to the installation and use manual of wall box.
In particular, for installation and commissioning, refer to section 4,5,6 and 7. It is advisable to use the accessories supplied with wall box and keep them for future needs.
- Remote commissioning assistance service is operational. To use it, just contact the customer service indicating at least **three days** in advance the date and time of installation agreed with the installer.
- It is now possible to use wall box. To do this, you can always consult the recharge guide available at this link <http://go.repower.com/helpwallbox>
- In case of malfunctions, it is possible to contact Repower customer service, also by email servizio.clienti@repower.com

Install the drain pipe

Preliminary requirements

	<ul style="list-style-type: none"> • The EVSE is installed on the wall. 		<ul style="list-style-type: none"> • Drill • Screwdriver
---	--	---	--

Procedure

1. Make sure that the EVSE is level.
2. Based on the direction of the socket, drill a hole (A) or a hole (B) for the drain pipe.

**Caution:**

Only drill one hole for the drain pipe. If there are two holes, there is a risk of electric shock in case of rain.

3. Insert the drain pipe (C) in the hole.
4. Connect the drain pipe to the socket (D).

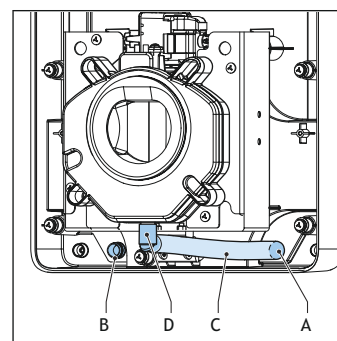

Operation and installation manual
TBD (was BCM.V3Y01.0 for IM) - 2022-02-07 - 81



REPOWER

CHARGING ELECTRIC VEHICLES
